

Pulvérisateurs électriques sans air 695 / 795 / 1095 / 1595 / Mark IV / Mark V / Mark VII / Mark X

333368D

FR

*Pour la pulvérisation portable sans air d'enduits pour bâtiment et de peintures.
Pour un usage professionnel uniquement. Non approuvé pour une utilisation en atmosphères explosives en Europe.*

Pression maximale de travail 227 bars (22,7 MPa, 3 300 psi)



Importantes instructions de sécurité

Veillez lire tous les avertissements et les instructions contenus dans ce manuel ainsi que dans les manuels afférents. Familiarisez-vous avec les commandes et l'utilisation appropriée de l'équipement. Conservez ces instructions.

Manuels afférents :



332918
333281



309495
308491
311861
311254



333028
332922

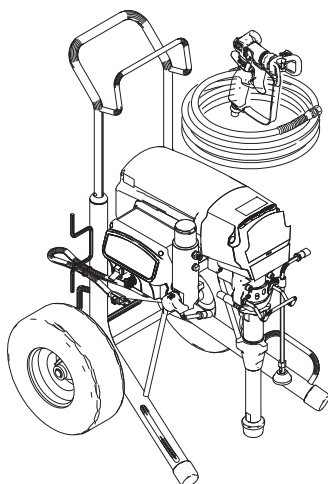

Série Standard surélevé

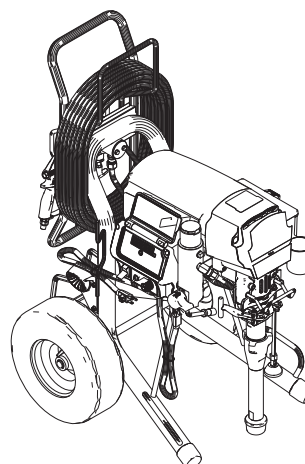

Série ProContractor

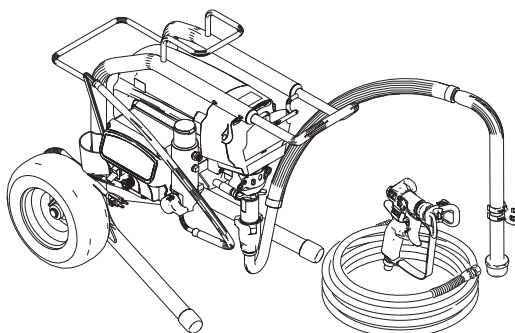

Série Standard surbaissé

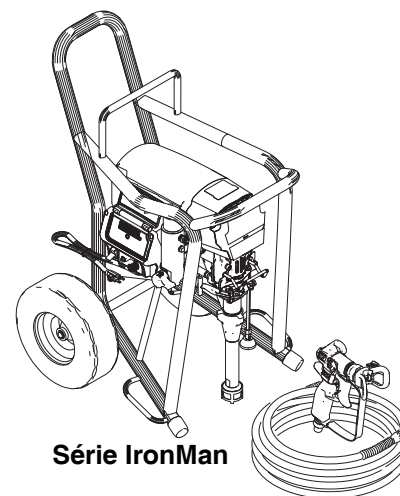

Série IronMan

ti22882a

Table des matières

| | | | |
|--|-----------|--|-----------|
| Modèles | 3 | Rinçage rapide | 17 |
| Modèles UltraMax II, Ultimate Max II : | 3 | (modèles ProContractor et IronMan uniquement) 17 | |
| Modèles TexSpray : | 4 | Système de protection WatchDog™ | 17 |
| Avertissements | 5 | (modèles ProContractor et IronMan uniquement) 17 | |
| Identification des composants | 8 | ProGuard | 18 |
| Modèles standard 695 / 795 / 1095 / 1595 / Mark IV / Mark V / Mark VII / Mark X : | 8 | Modèles standard | 18 |
| Modèles ProContractor 695 / 795 / 1095 / 1595 Mark IV / Mark V / Mark VII / Mark X : | 9 | Modèles ProContractor et IronMan | 18 |
| Modèles IronMan 1095 / 1595 / Mark V : | 10 | Enrouleur de flexible | 19 |
| Mise à la terre | 11 | (modèles ProContractor uniquement) | 19 |
| Exigences concernant l'alimentation électrique | 11 | Système de suivi numérique | 20 |
| Rallonges | 11 | (modèles ProContractor et IronMan uniquement) 20 | |
| Seaux | 12 | Fonctionnement Menu principal | 20 |
| Interrupteur 10/16 A | 12 | Changement des unités affichées | 20 |
| Interrupteur 15/20 A | 12 | Gallons par job | 20 |
| Procédure de décompression | 13 | Gallons par durée de vie | 20 |
| Installation | 14 | Menu secondaire - Données enregistrées | 21 |
| Démarrage | 15 | Nettoyage | 22 |
| | 15 | Dépannage | 24 |
| Montage de la buse SwitchTip | 16 | Mécanique/débit produit | 24 |
| Pulvérisation | 16 | Électrique | 27 |
| Débouchage de la buse | 16 | Caractéristiques techniques | 36 |
| | | Garantie standard de Graco | 44 |

Modèles

Modèles UltraMax II, Ultimate Max II :

| Modèles 695 UltraMax, Standard, ProContractor, IronMan | | | | | |
|---|---------|-------------------|--------------------|---------------|---------|
| Modèle | Tension | Standard surélevé | Standard surbaissé | ProContractor | IronMan |
| 16W892 | 120 | ✓ | | | |
| 16W893 | 120 | | ✓ | | |
| 16W894 | 120 | | | ✓ | |
| 826177 | 120 | ✓ | | | |
| 826178 | 120 | | ✓ | | |
| 826179 | 120 | | | ✓ | |
| 16X656 | 230 | ✓ | | | |
| 16X657 | 230 | ✓ | | | |
| 16X658 | 120 | ✓ | | | |
| 16X659 | 120 | ✓ | | | |
| 16X660 | 230 | ✓ | | | |
| 16X811 | 120 | | ✓ | | |
| 16X812 | 230 | | ✓ | | |
| 16Y635 | 230 | | | ✓ | |
| 16Y637 | 230 | | | ✓ | |
| 16Y638 | 120 | | | ✓ | |
| 16Y639 | 230 | | | ✓ | |
| Modèles 795 UltraMax, Standard, ProContractor, IronMan | | | | | |
| 16W895 | 120 | ✓ | | | |
| 16W896 | 120 | | | ✓ | |
| 826180 | 120 | ✓ | | | |
| 826181 | 120 | | | ✓ | |
| 16X813 | 230 | | ✓ | | |
| 16X870 | 230 | ✓ | | | |
| 16X871 | 230 | ✓ | | | |
| 16X872 | 120 | ✓ | | | |
| 16X873 | 230 | ✓ | | | |
| 16Y895 | 230 | | | ✓ | |
| 16Y896 | 230 | | | ✓ | |
| 16Y897 | 230 | | | ✓ | |
| 16Y898 | 120 | | | ✓ | |
| 16Y899 | 120 | | | ✓ | |
| Modèles 1095 UltraMax, Standard, ProContractor, IronMan | | | | | |
| 16W899 | 120 | ✓ | | | |
| 16W900 | 120 | | | ✓ | |
| 16W901 | 120 | | | | ✓ |
| 826182 | 120 | ✓ | | | |
| 826183 | 120 | | | ✓ | |
| 826184 | 120 | | | | ✓ |
| 16X874 | 230 | ✓ | | | |
| 16X875 | 230 | ✓ | | | |
| 16X881 | 230 | ✓ | | | |
| 16X882 | 120 | ✓ | | | |
| 16Y829 | 230 | | | ✓ | |
| 16Y830 | 230 | | | ✓ | |
| 16Y831 | 120 | | | ✓ | |
| 16Y832 | 230 | | | ✓ | |
| 16Y833 | 120 | | | ✓ | |
| 16Y869 | 230 | | | | ✓ |
| 16Y871 | 230 | | | | ✓ |

| Modèles 1595 UltraMax, Standard, ProContractor, IronMan | | | | | |
|---|---------|-------------------|--------------------|---------------|---------|
| Modèle | Tension | Standard surélevé | Standard surbaissé | ProContractor | IronMan |
| 16W902 | 120 | ✓ | | | |
| 16W903 | 120 | | | ✓ | |
| 16W907 | 120 | | | | ✓ |
| 16W936 | 120 | ✓ | | | |
| 16W937 | 120 | | | ✓ | |
| 16W938 | 120 | | | | ✓ |
| 826185 | 120 | ✓ | | | |
| 826186 | 120 | | | ✓ | |
| 826187 | 120 | | | | ✓ |
| 826188 | 120 | ✓ | | | |
| 826189 | 120 | | | ✓ | |
| 826190 | 120 | | | | ✓ |

Modèles TexSpray :

| Modèles Mark IV / Mark V / Mark VII / Mark X Standard, ProContractor, IronMan | | | | | | | | | | | | |
|---|----------|---------|-------------------|---------------|---------|--------------------|------------------------|-------------------------------|---|--|---|--|
| Número de modèle | Modèle | Tension | Standard surélevé | ProContractor | IronMan | Pistolet Flex Plus | Pistolet à enduit bleu | Pistolet à enduit en ligne HD | 3/8 po. x 50 pi. + 1/4 po. x 3 pi. souple (9,5 mm x 15 m + 6,4 mm x 0,9 m souple) | 3/8 po. x 100 pi. + 1/4 po. x 3 pi. souple (9,5 mm x 30 m + 6,4 mm x 0,9 m souple) | 1/2 po. x 50 pi. + 3/8 po. x 12 pi. souple (12,7 mm x 15 m + 9,5 mm x 3,7 m souple) | 1/2 po. x 100 pi. + 3/8 po. x 12 pi. souple (12,7 mm x 30 m + 9,5 mm x 3,7 m souple) |
| 16W897 | Mark IV | 120 | ✓ | | | ✓ | | | ✓ | | | |
| 16W898 | Mark IV | 120 | | ✓ | | ✓ | | | | ✓ | | |
| 16X953 | Mark IV | 230 | ✓ | | | ✓ | | | ✓ | | | |
| 16X954 | Mark IV | 230 | ✓ | | | ✓ | | | ✓ | | | |
| 16X956 | Mark IV | 230 | ✓ | | | ✓ | | | ✓ | | | |
| 16Y892 | Mark IV | 230 | | ✓ | | ✓ | | | | ✓ | | |
| 16Y893 | Mark IV | 230 | | ✓ | | ✓ | | | | ✓ | | |
| 16Y894 | Mark IV | 230 | | ✓ | | ✓ | | | | ✓ | | |
| 16W905 | Mark V | 120 | ✓ | | | | ✓ | | ✓ | | | |
| 16W906 | Mark V | 120 | | ✓ | | | ✓ | | | ✓ | | |
| 16W939 | Mark V | 120 | ✓ | | | | ✓ | | ✓ | | | |
| 16W940 | Mark V | 120 | | ✓ | | | ✓ | | | ✓ | | |
| 16X944 | Mark V | 230 | ✓ | | | | ✓ | | ✓ | | | |
| 16X947 | Mark V | 120 | | | ✓ | | ✓ | | | ✓ | | |
| 16X965 | Mark V | 230 | ✓ | | | | ✓ | | ✓ | | | |
| 16X966 | Mark V | 120 | ✓ | | | | ✓ | | ✓ | | | |
| 16X967 | Mark V | 230 | ✓ | | | | ✓ | | ✓ | | | |
| 16Y533 | Mark V | 120 | | | ✓ | | ✓ | | | ✓ | | |
| 16Y864 | Mark V | 230 | | ✓ | | | ✓ | | | ✓ | | |
| 16Y865 | Mark V | 230 | | ✓ | | | ✓ | | | ✓ | | |
| 16Y866 | Mark V | 120 | | ✓ | | | ✓ | | | ✓ | | |
| 16Y867 | Mark V | 230 | | ✓ | | | ✓ | | | ✓ | | |
| 16Y868 | Mark V | 120 | | ✓ | | | ✓ | | | ✓ | | |
| 16Y872 | Mark V | 230 | | | ✓ | | ✓ | | | ✓ | | |
| 16Y874 | Mark V | 230 | | | ✓ | | ✓ | | | ✓ | | |
| 16Y763 | Mark VII | 230 | ✓ | | | | | ✓ | | | ✓ | |
| 16Y919 | Mark VII | 230 | ✓ | | | | | ✓ | | | ✓ | |
| 16Y920 | Mark VII | 230 | | ✓ | | | | ✓ | | | | ✓ |
| 16Y921 | Mark VII | 230 | | ✓ | | | | ✓ | | | | ✓ |
| 16W908 | Mark X | 230 | ✓ | | | | | ✓ | | ✓ | | |
| 16X099 | Mark X | 230 | | ✓ | | | | ✓ | | | | ✓ |
| 16Y534 | Mark X | 230 | ✓ | | | | | ✓ | | ✓ | | |
| 16Y535 | Mark X | 230 | ✓ | | | | | ✓ | | ✓ | | |
| 16Y536 | Mark X | 230 | ✓ | | | | | ✓ | | ✓ | | |
| 16Y910 | Mark X | 230 | | ✓ | | | | ✓ | | | | ✓ |
| 16Y912 | Mark X | 230 | | ✓ | | | | ✓ | | | | ✓ |
| 16Y913 | Mark X | 230 | | ✓ | | | | ✓ | | | | ✓ |

Avertissements

Les avertissements suivants concernent la configuration, l'utilisation, la mise à la terre, l'entretien et la réparation de cet équipement. Le point d'exclamation vous renvoie à un avertissement général et les symboles de danger font référence à des risques associés aux procédures. Lorsque ces symboles apparaissent dans le texte du présent manuel, ou sur les étiquettes d'avertissement, reportez-vous à ces avertissements. Les symboles de danger et avertissements spécifiques au produit auxquels il n'est pas fait référence dans cette section pourront, le cas échéant, apparaître dans le texte du présent manuel.

AVERTISSEMENT



MISE À LA TERRE

Ce produit doit être mis à la terre. Dans le cas d'un court-circuit électrique, la mise à la terre réduit les risques de choc électrique en fournissant un fil d'échappement pour le courant électrique. Ce produit est muni d'un câble doté d'un fil de terre avec une prise de mise à la terre appropriée. Cette fiche doit être enfichée dans une prise montée et reliée à la terre conformément à la réglementation locale.

- Un mauvais montage de la prise de terre cause un risque sérieux pouvant provoquer une décharge électrique.
- Lors d'une réparation ou d'un remplacement du cordon électrique ou de la prise, ne pas raccorder le conducteur de terre à aucune borne à fiche plate.
- Le conducteur de terre est celui dont le revêtement isolant est de couleur verte avec ou sans lignes jaunes.
- Contrôlez avec un électricien qualifié ou une personne qualifiée du service d'entretien en cas de doute sur la mise à la terre du matériel ou si les consignes relatives à la mise à la terre ne seraient pas bien perçues.
- Ne modifiez pas la prise fournie ; si elle ne rentre pas dans la prise d'alimentation, faites installer une prise conforme par un électricien qualifié.
- Ce matériel est conçu pour être branché sur un circuit de 120 V ou 230 V ; sa prise de terre est semblable à celles illustrées sur la figure ci-dessous.

120 V U.S.



230 V

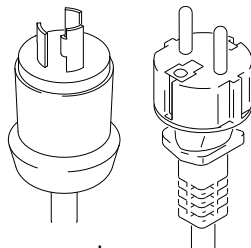

- Branchez ce matériel uniquement sur une prise conçue pour recevoir la prise de ce matériel.
- N'utilisez pas d'adaptateur sur ce matériel.

Rallonges électriques :

- Utilisez uniquement une rallonge électrique à 3 câbles équipée d'une prise de terre et d'une prise avec terre pouvant recevoir la prise de ce matériel.
- Assurez-vous que la rallonge électrique n'est pas endommagée. Si une rallonge électrique est nécessaire, utilisez du 12 AWG (2,5 mm²) au minimum pour transporter le courant dont a besoin le produit.
- L'utilisation d'une rallonge plus petite aura des chutes de tension et des pertes de puissance comme conséquence ; de plus, une telle rallonge surchauffera.

AVERTISSEMENT

RISQUES D'INCENDIE ET D'EXPLOSION

Des vapeurs inflammables, telles que les vapeurs de solvant et de peinture, sur le site peuvent s'enflammer ou exploser. Afin d'empêcher tout incendie ou explosion :









- Ne pulvérisez pas de produits inflammables ou combustibles proche d'une flamme nue ou de sources d'étincelles comme des cigarettes, des moteurs ou des équipements électriques.
- Si de la peinture ou du solvant traverse l'équipement, cela risque de provoquer de l'électricité statique. L'électricité statique crée un risque d'incendie ou d'explosion en présence de vapeurs de peinture ou de solvant. Toutes les pièces du système de pulvérisation, y compris la pompe, l'ensemble de flexibles, le pistolet pulvérisateur et les objets dans et autour de la zone de pulvérisation doivent être correctement reliées à la terre pour éviter les décharges électrostatiques et les étincelles. Utilisez les flexibles de pulvérisateurs sans air haute pression reliés à la terre ou les conducteurs Graco.
- Assurez-vous que tous les conteneurs et tous les dispositifs de réception sont correctement mis à la terre pour éviter des décharges d'électricité statique. N'utilisez pas de garnitures de seau à moins qu'elles soient antistatiques ou conductrices.
- Branchez l'appareil sur une prise reliée à la terre et utilisez des rallonges électriques également mises à la terre. N'utilisez pas d'adaptateur réducteur de 3 à 2.
- N'utilisez pas de peintures ou solvants contenant des hydrocarbures halogénés.
- Ne pulvérisez jamais de liquides inflammables ou combustibles dans un endroit confiné.
- Assurez-vous que la zone de pulvérisation est bien ventilée. Assurez-vous que l'endroit est bien ventilé.
- Le pulvérisateur peut générer des étincelles. Maintenez l'ensemble de pompe dans une zone bien ventilée, à une distance minimale de 6 m (20 pi.) de la surface de pulvérisation lors de la pulvérisation, du rinçage, du nettoyage ou de l'entretien. Ne pulvérisez pas sur l'ensemble de pompe.
- Ne fumez pas dans la zone de pulvérisation et ne pulvérisez pas en présence d'étincelles ou de flammes.
- Dans la zone de pulvérisation : n'actionnez pas d'interrupteurs, ne faites pas tourner de moteurs et évitez toute autre source d'étincelles.
- Maintenez la zone propre et sans récipients de peinture ou de solvant, chiffons imprégnés de peinture ou de solvant, ou tout autre produit inflammable.
- Assurez-vous de connaître la composition des peintures et des solvants pulvérisés. Lisez toutes les fiches techniques de santé-sécurité (FTSS) et les étiquettes fournies avec les réservoirs de peintures et de solvants. Suivez les instructions de sécurité du fabricant des peintures et des solvants.
- Disposez toujours de dispositifs d'extinction d'incendie en bon état de marche.

RISQUE D'INJECTION POUR LA PEAU

La pulvérisation sous haute pression est susceptible d'injecter des produits toxiques dans le corps et de causer des dommages corporels graves. En cas d'injection, **consultez immédiatement un médecin en vue d'une intervention chirurgicale.**

- Ne dirigez jamais le pistolet ni ne pulvérisez sur une personne ou un animal.
- Ne placez pas les mains ou une partie quelconque de votre corps devant la sortie du pulvérisateur. Par exemple, n'essayez jamais d'arrêter une fuite avec une partie de son corps.
- Utilisez toujours le garde-buse. Ne pulvérisez pas sans le garde-buse.
- Utilisez les buses de Graco.
- Nettoyez et changez les buses avec la plus grande précaution. Si la buse se bouche pendant la pulvérisation, suivez la **Procédure de décompression** afin de couper l'unité et de relâcher la pression avant de retirer la buse pour la nettoyer.
- L'équipement reste sous pression après sa mise hors tension. Ne laissez pas l'équipement branché ou sous pression sans surveillance. Suivez la Procédure de décompression lorsque l'équipement n'est pas surveillé ni utilisé, et avant de procéder à l'entretien, au nettoyage ou au démontage de pièces.
- Inspectez les flexibles et les pièces pour voir s'ils sont endommagés. Remplacez tous les flexibles ou pièces endommagé(s).
- Ce système peut produire une pression de 227 bars (22,7 MPa, 3 300 psi). Utilisez des pièces de rechange ou accessoires Graco pouvant supporter une pression minimale de 227 bars (22,7 MPa, 3 300 psi).
- Verrouillez toujours la gâchette à chaque arrêt de la pulvérisation. Vérifiez si le verrouillage de la gâchette fonctionne correctement.
- Vérifiez si tous les raccords sont correctement étanches avant d'utiliser l'appareil.
- Assurez-vous de bien connaître la marche à suivre pour arrêter l'appareil et le décompresser rapidement. Assurez-vous de parfaitement connaître toutes les commandes.

⚠️ AVERTISSEMENT

| | |
|---|---|
|   | <p>RISQUES EN LIEN AVEC UNE MAUVAISE UTILISATION DE L'ÉQUIPEMENT</p> <p>Toute mauvaise utilisation peut provoquer des blessures graves, voire mortelles.</p> <ul style="list-style-type: none"> • Portez toujours des lunettes et gants de sécurité appropriés, ainsi qu'un appareil respiratoire ou un masque lors de la peinture. • Ne travaillez ou ne pulvérisez pas à proximité des enfants. Tenez les enfants à l'écart de cet équipement. • Ne tendez pas le bras trop loin ou n'utilisez pas de support instable. Gardez l'équilibre à tout moment. • Restez toujours alerte et surveiller ses gestes. • Ne laissez pas l'appareil en fonctionnement ou sous pression sans surveillance. Lorsque l'unité n'est pas utilisée, veillez à bien l'éteindre et à suivre la Procédure de décompression pour l'arrêter. • N'utilisez pas l'appareil si vous êtes fatigué ou sous l'influence de médicaments, de drogue ou d'alcool. • N'emmêlez pas ou ne tordez pas trop le flexible. • N'exposez pas le flexible à des températures ou des pressions supérieures à celles définies par Graco. • N'utilisez pas le flexible comme levier pour soulever ou tirer l'appareil. • Ne pulvérisez pas à l'aide d'un flexible de moins de 761,75 cm (25 pi.). • Ne modifiez pas cet équipement. Toute modification apportée à l'appareil peut rendre les autorisations des agences nulles et entraîner des risques de sécurité. • Assurez-vous que l'équipement est adapté et homologué pour l'environnement dans lequel il est utilisé. |
|    | <p>DANGER DE DÉCHARGE ÉLECTRIQUE</p> <p>Cet équipement doit être mis à la terre. Un réglage, une mise à la terre ou une utilisation du système inapproprié peut provoquer une décharge électrique.</p> <ul style="list-style-type: none"> • Mettez hors tension et débranchez le câble d'alimentation avant de procéder à un entretien du matériel. • Utilisez uniquement des prises électriques reliées à la terre. • N'utilisez que des rallonges à 3 conducteurs. • Assurez-vous que les fiches de terre de l'alimentation et des rallonges électriques sont intactes. • Ne l'exposez pas à la pluie. Entrez l'équipement à l'intérieur. • Après avoir débranché le cordon d'alimentation, attendez 5 minutes pour procéder à l'entretien des grandes unités de condensateurs. |
|  | <p>RISQUES EN LIEN AVEC DES PIÈCES EN ALUMINIUM SOUS PRESSION</p> <p>L'utilisation dans l'équipement sous pression de fluides incompatibles avec l'aluminium peut provoquer une grave réaction chimique et entraîner la rupture de l'équipement. Le non-respect de cet avertissement peut entraîner la mort, des blessures graves ou des dégâts matériels.</p> <ul style="list-style-type: none"> • N'utilisez pas de trichloroéthane-1,1,1, de chlorure de méthylène ou d'autres solvants à base d'hydrocarbures halogénés, ni de fluides contenant de tels solvants. • N'utilisez pas d'eau de Javel. • De nombreux autres fluides peuvent contenir des produits chimiques susceptibles de réagir avec l'aluminium. Vérifiez la compatibilité auprès du fournisseur du produit. |
|   | <p>RISQUES EN LIEN AVEC LES PIÈCES EN MOUVEMENT</p> <p>Les pièces en mouvement peuvent pincer, couper ou amputer des doigts ou d'autres parties du corps.</p> <ul style="list-style-type: none"> • Tenez-vous à l'écart des pièces en mouvement. • Ne faites pas fonctionner l'équipement si les écrans de protection ou les capots ont été retirés. • Un équipement sous pression peut démarrer de façon intempestive. Avant la vérification, le déplacement ou l'entretien de l'équipement, exécutez la Procédure de décompression et débranchez toutes les sources d'alimentation électrique. |
|  | <p>ÉQUIPEMENT DE PROTECTION INDIVIDUEL</p> <p>Portez un équipement de protection approprié dans la zone de fonctionnement afin d'éviter des blessures graves, y compris des lésions oculaires ou auditives, l'inhalation de vapeurs toxiques et des brûlures. Cet équipement de protection comprend ce qui suit, mais ne s'y limite pas :</p> <ul style="list-style-type: none"> • des lunettes protectrices et un casque antibruit ; • des respirateurs, des vêtements de protection et des gants comme recommandé par le fabricant des fluides et solvants. |
| | <p>PROPOSITION 65 DE CALIFORNIE</p> <p>Ce produit contient un produit chimique connu dans l'État de la Californie comme cause de cancer, de malformations congénitales ou d'autres anomalies de reproduction. Bien se laver les mains après utilisation.</p> |

Identification des composants

Modèles standard 695 / 795 / 1095 / 1595 / Mark IV / Mark V / Mark VII / Mark X :

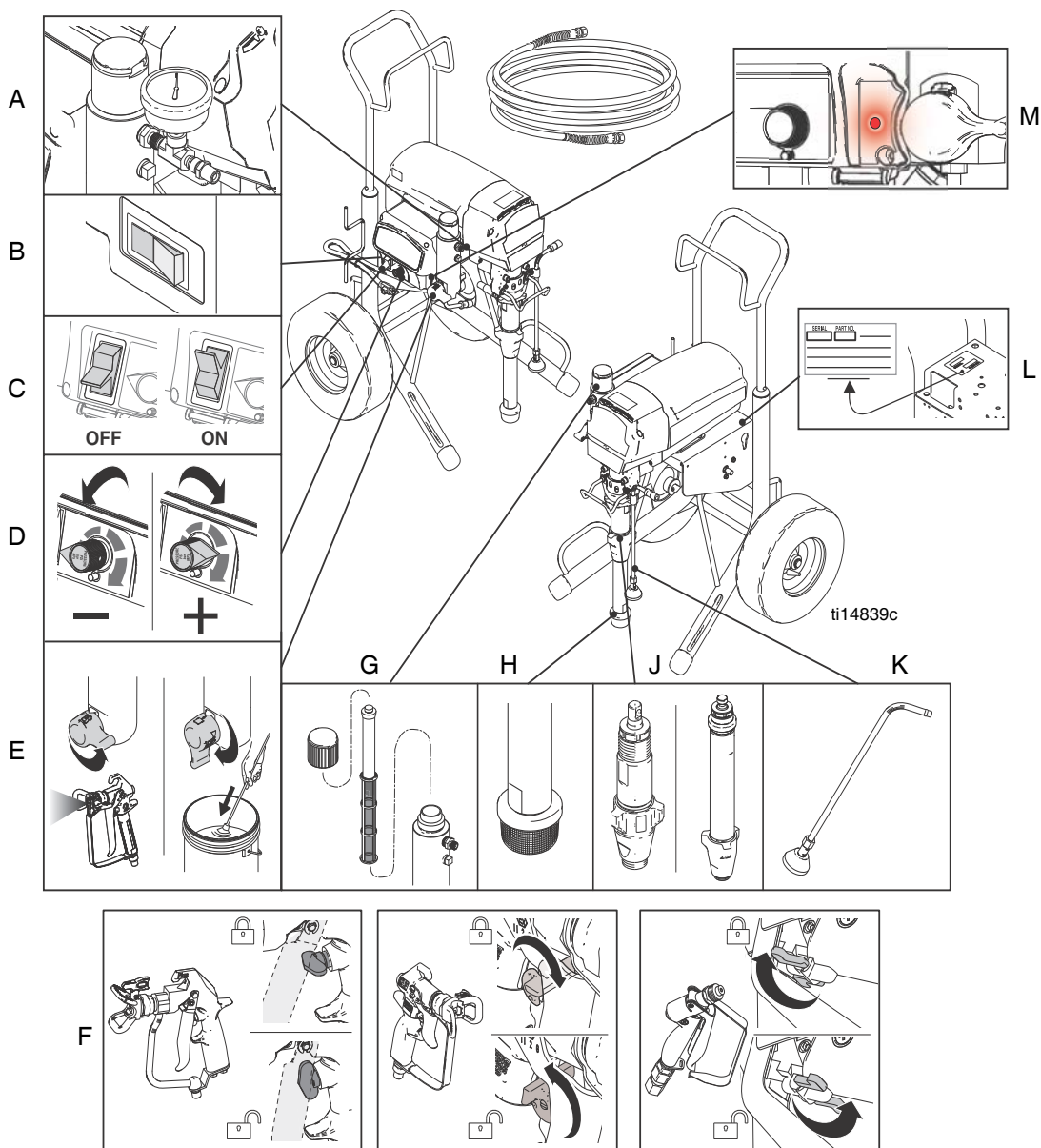

| | |
|---|--|
| A | Manomètre (non disponible sur certaines unités) |
| B | Ampli de commutation (non disponible sur certaines unités) |
| C | Interrupteur MARCHÉ/ARRÊT |
| D | Commande de pression |
| E | Vanne d'amorçage / de pulvérisation |
| F | Verrouillage de la gâchette |

| | |
|---|---|
| G | Filtre |
| H | Crépine |
| J | Pompe |
| K | Tuyau de vidange |
| L | Étiquette mentionnant le modèle et le numéro de série |
| M | Témoin d'état ProGuard |

Modèles ProContractor 695 / 795 / 1095 / 1595 Mark IV / Mark V / Mark VII / Mark X :

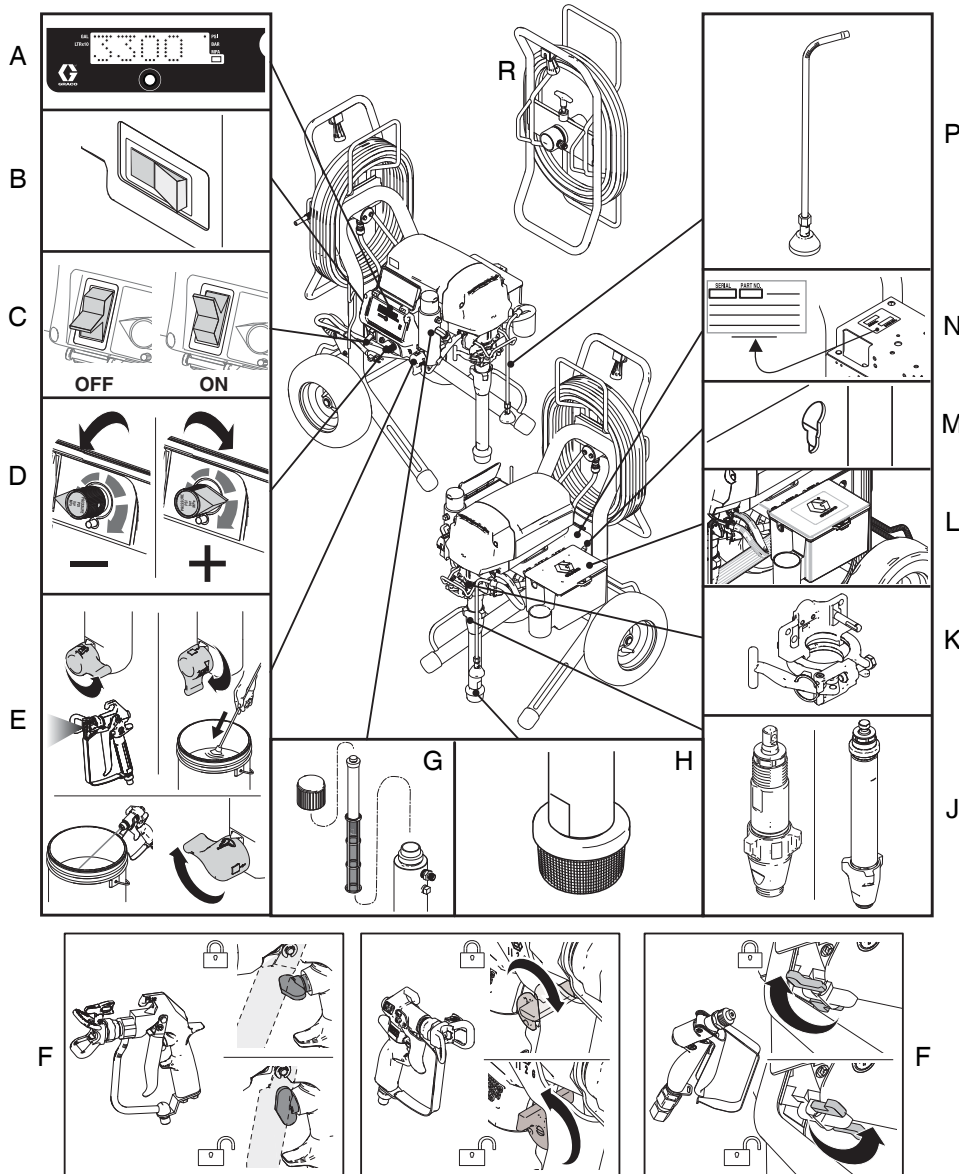

ti18239b

| | |
|---|--|
| A | Affichage Smart Control 3.0 |
| B | Ampli de commutation (non disponible sur certaines unités) |
| C | Interrupteur MARCHE/ARRÊT |
| D | Commande de pression |
| E | Pulvérisation / Amorçage / Rinçage rapide |
| F | Verrouillage de la gâchette |
| G | Filtre |

| | |
|---|-----------------------------------|
| H | Crépine |
| J | Pompe |
| K | ProConnect™ II |
| L | Boîte à outils |
| M | Dispositif d'extraction des tiges |
| N | Unité / Étiquette de série |
| P | Tuyau de vidange |
| R | QuikReel |

Modèles IronMan 1095 / 1595 / Mark V :

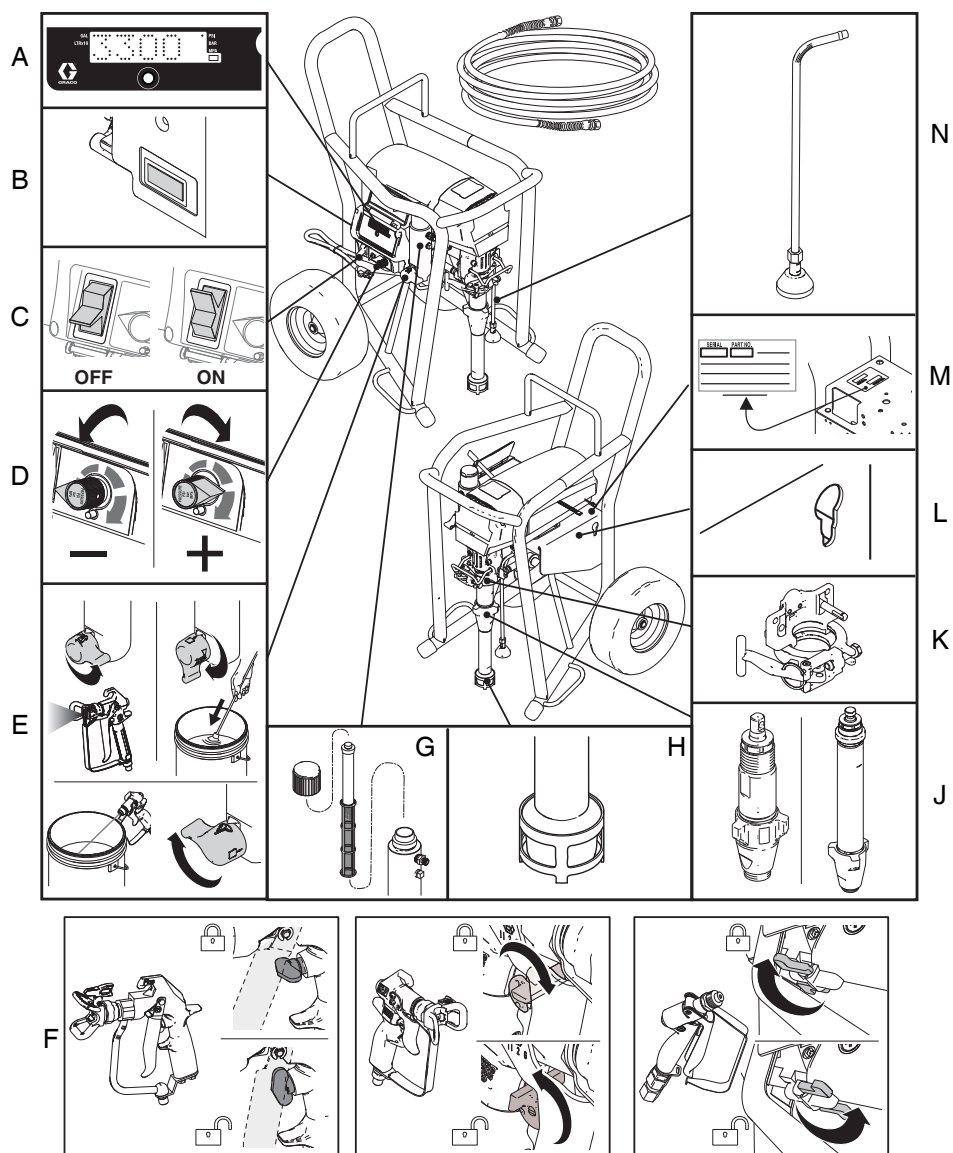





ti22935a

| | |
|---|--|
| A | Affichage Smart Control 3.0 |
| B | Ampli de commutation (non disponible sur certaines unités) |
| C | Interrupteur MARCHÉ/ARRÊT |
| D | Commande de pression |
| E | Pulvérisation / Amorçage / Rinçage rapide |
| F | Verrouillage de la gâchette |

| | |
|---|-----------------------------------|
| G | Filtre |
| H | Crépine |
| J | Pompe |
| K | ProConnect™ II |
| L | Dispositif d'extraction des tiges |
| M | Unité / Étiquette de série |
| N | Tuyau de vidange |

Mise à la terre

| | | | | | | |
|--|---|---|---|--|--|--|
|  |  |  |  | | | |
| <p>L'équipement doit être relié à la terre pour réduire le risque d'étincelle statique et de choc électrique. Une étincelle d'électricité ou statique peut entraîner un incendie ou une explosion. Une mise à la terre inadéquate peut provoquer un choc électrique. La mise à la terre fournit un fil d'échappement pour le courant électrique.</p> | | | | | | |

Le cordon d'alimentation possède un fil de terre relié à un contact de mise à la terre approprié. N'utilisez pas le pulvérisateur si le cordon d'alimentation électrique a un contact de terre endommagé.

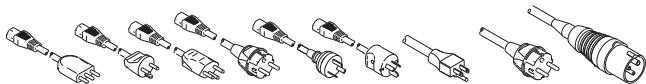

Cette icône doit être enfoncée dans une prise montée et reliée à la terre conformément à la réglementation locale.

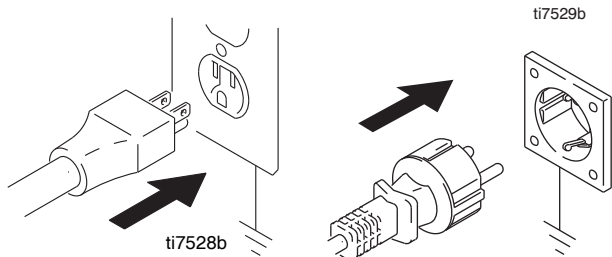

Ne modifiez pas la prise ! S'il ne rentre pas dans la prise, faites installer une prise avec mise à la terre par un électricien qualifié. N'utilisez pas une prise multiple.

Exigences concernant l'alimentation électrique

- Les appareils de 100-120 V fonctionnent en 100-120 VCA, 50/60 Hz, 15 A, 1 phase
- Les appareils de 230 V fonctionnent en 220-240 VCA, 50/60 Hz, 10 A-16 A

Rallonges

Utilisez un cordon d'alimentation électrique muni d'un contact de mise à la terre en bon état.

Si une rallonge est nécessaire, utilisez un fil à 3 conducteurs, de 12 AWG (2,5 mm²) minimum. Des rallonges et des cordons de manomètre plus élevés réduisent le rendement du pulvérisateur.

Seaux



Solvants et/ou liquides à base d'huile : respectez la réglementation locale. N'utilisez que des seaux métalliques conducteurs placés sur une surface reliée à la terre, sur du béton par exemple.

Ne posez pas le seau sur une surface non conductrice telle que du papier ou du carton car cela aurait pour effet d'interrompre la continuité de la mise à la terre.



ti5850b

Mise à la terre d'un seau métallique : branchez un fil de terre sur le seau en pinçant une extrémité sur le seau et l'autre sur la terre.

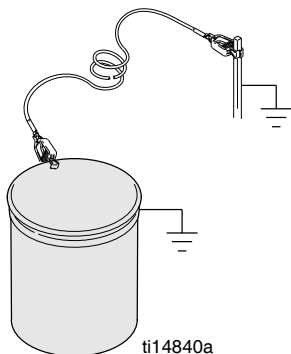

ti14840a

Pour maintenir la mise à la terre de manière continue pendant le rinçage ou la décompression : maintenez fermement la partie métallique du pistolet de pulvérisation sur le côté d'un seau métallique mis à la terre. Actionnez ensuite le pistolet.

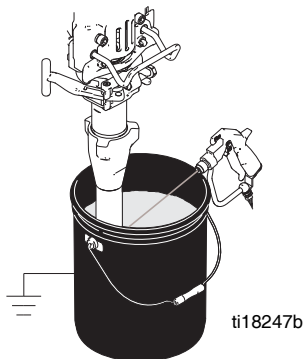

ti18247b

Interrupteur 10/16 A

(Unités Mark VII et Mark X)

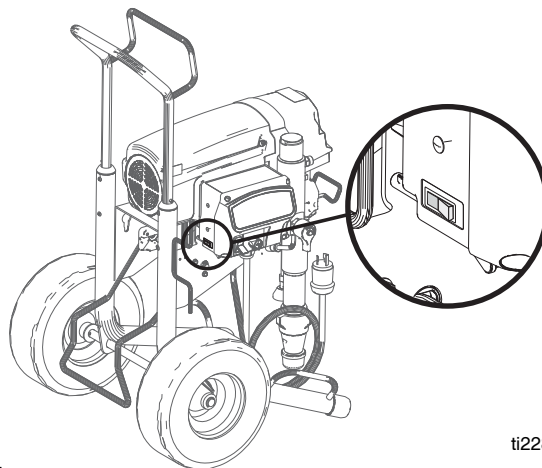

ti22874a

Sélectionnez 10 ou 16 A en fonction de la capacité de votre circuit.

Interrupteur 15/20 A

(Unités 120 V 1595 et Mark V)

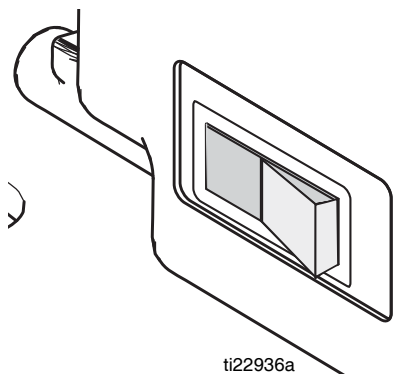

ti22936a

Sélectionnez 15 ou 20 A en fonction de la capacité de votre circuit.

Procédure de décompression



Suivez la Procédure de décompression à chaque fois que ce symbole apparaît.



Cet équipement reste sous pression jusqu'à ce que la pression soit relâchée manuellement. Pour éviter de sérieuses blessures provoquées par du fluide sous pression, comme des injections cutanées, des éclaboussures de fluide et des pièces en mouvement, exécutez la Procédure de décompression lorsque vous arrêtez la pulvérisation et avant de procéder à un nettoyage, à une vérification ou à un entretien de l'équipement.

1. **COUPEZ** l'alimentation électrique. Attendez 7 secondes que la tension se dissipe.

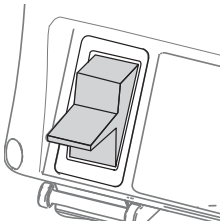

2. Verrouillez la gâchette.

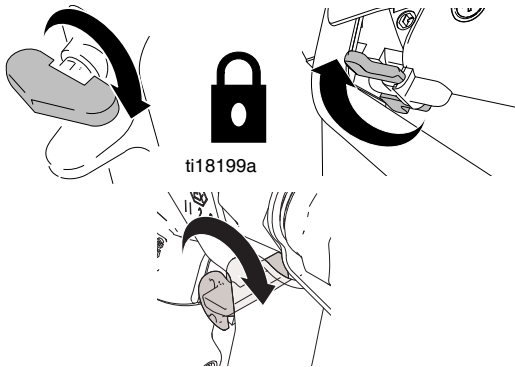

3. Démontez la garde et la buse SwitchTip.

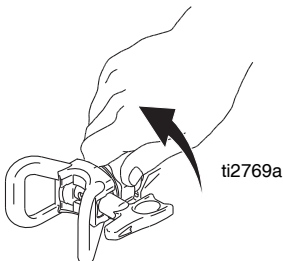

4. Réduisez la pression au plus bas. Actionnez le pistolet pour relâcher la pression.

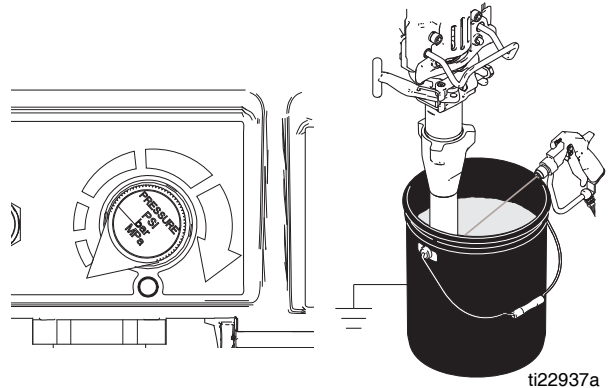

5. Mettez le tuyau de vidange dans un seau. Tournez la vanne d'amorçage vers le bas, en position de VIDANGE. Laissez la vanne d'amorçage en position de VIDANGE jusqu'à la reprise de la pulvérisation.

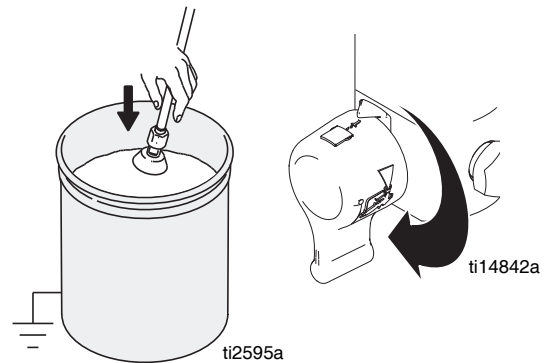

6. Si la buse de pulvérisation ou le flexible est bouché(e) ou que la pression n'a pas été complètement relâchée après avoir effectué les opérations décrites ci-dessus, desserrez TRÈS LENTEMENT l'écrou de fixation du garde-buse ou le raccord du flexible pour relâcher progressivement la pression, puis desserrez complètement. Débouchez le flexible ou la buse.

Installation

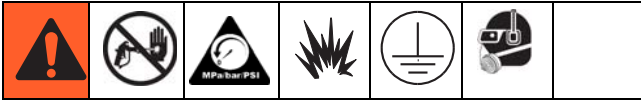

1. **Tous les pulvérisateurs sauf ProContractor :** branchez un flexible Graco sans air sur le pulvérisateur. Serrez bien.

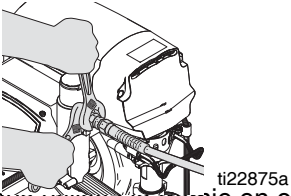

Si vous utilisez la trémie en option, retirez le raccord du mamelon du filtre. Posez un coude à 45° (disponible dans la boîte de pièces) sur le filtre et posez le raccord du mamelon sur le coude. Raccordez ensuite le flexible au mamelon.

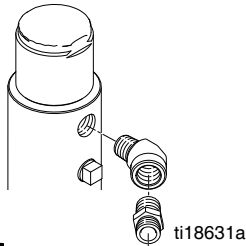

REMARQUE : assurez-vous que le raccord du mamelon est éloigné de la trémie, afin que le flexible puisse être installé facilement.

2. Reliez le flexible (le cas échéant) et le pistolet à l'autre extrémité du flexible. Serrez bien.

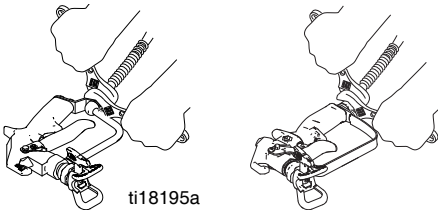

3. Verrouillez la gâchette.

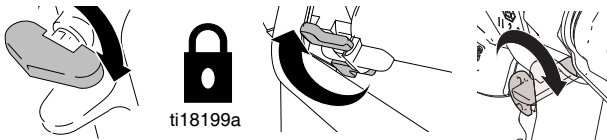

4. Retirez le garde-buse.

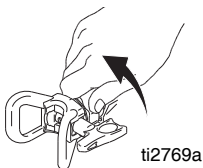

5. Vérifiez si la crépine d'entrée est bouchée ou contient des impuretés.

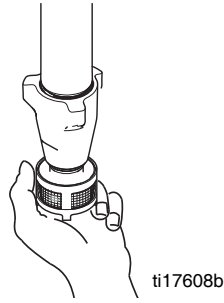

6. Remplissez l'écrou du presse-étoupe de liquide TSL Graco pour empêcher une usure prématurée des garnitures. Faites-le à chaque pulvérisation.

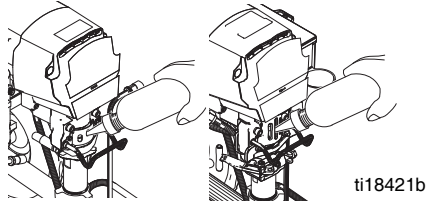

7. COUPEZ l'alimentation électrique.

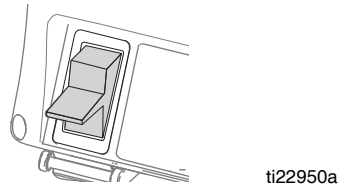

8. Branchez le cordon d'alimentation sur une prise électrique correctement raccordée à la terre.
9. Tournez la vanne d'amorçage vers le bas, en position de VIDANGE.

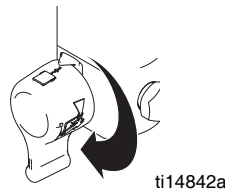

10. Plongez la pompe dans un seau métallique mis à la terre et rempli en partie de liquide de rinçage. Fixez le fil de terre sur le seau et sur une véritable terre. Effectuez les opérations 1 à 5 de la rubrique **Démarrage** pour nettoyer le pulvérisateur de l'huile d'entreposage laissée à l'intérieur. Rincez à l'eau pour éliminer la peinture à base aqueuse et au white-spirit pour éliminer la peinture à l'huile et l'huile d'entreposage.

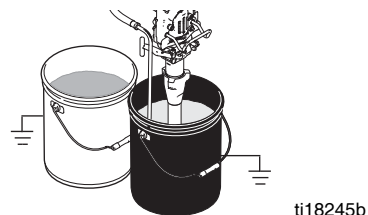

Démarrage



1. Exécutez la **Procédure de décompression**, page 13.
2. Réglez la commande de pression au niveau le plus bas.

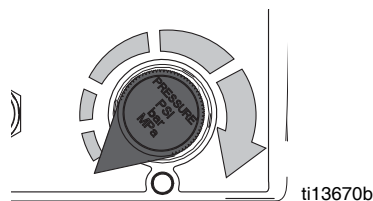

3. **Rétablissez** le courant électrique.

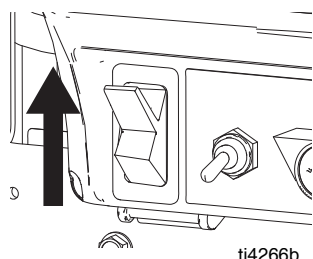

4. Augmentez la pression d'un demi-tour pour démarrer le moteur et laisser circuler le produit pendant 15 secondes dans le tuyau de vidange ; réduisez la pression.



15sec.

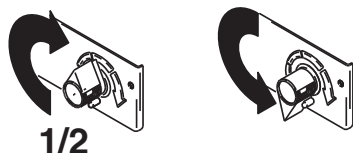

5. Tournez la vanne d'amorçage vers l'avant, en position de pulvérisation. Déverrouillez la gâchette.

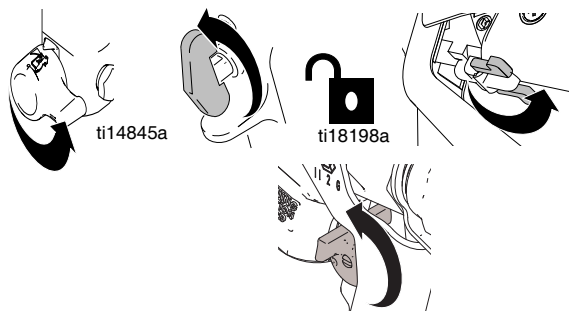

6. Appuyez le pistolet contre un seau de rinçage métallique mis à la terre. Actionnez le pistolet et augmentez la pression du produit d'un demi-tour. Rincez pendant 1 minute.

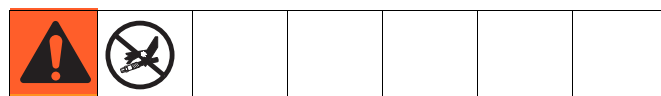
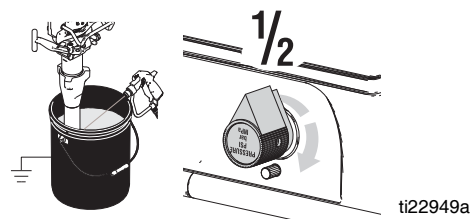

La pulvérisation sous haute pression est susceptible d'injecter des produits toxiques dans le corps et de causer des dommages corporels graves. N'arrêtez jamais une fuite avec la main ou un chiffon !

7. Vérifiez s'il y a des fuites. En cas de fuite, effectuez une **Procédure de décompression**, page 13. Serrez les raccords. Effectuez les étapes 1 à 5 du **Démarrage**. S'il n'y a pas de fuites, passez directement à l'étape 7.
8. Mettez la pompe dans un seau de peinture.

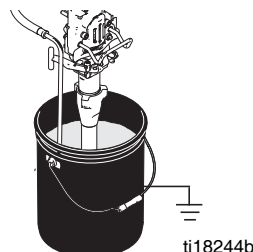

9. Actionnez le pistolet en le tenant dans un seau de rinçage jusqu'à ce que la peinture s'écoule. Déplacez le pistolet vers le seau de peinture et pressez la gâchette pendant 20 secondes.

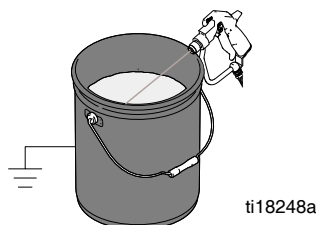

10. Verrouillez la gâchette. Montez la buse et le garde-buse ; reportez-vous aux instructions de la page suivante.

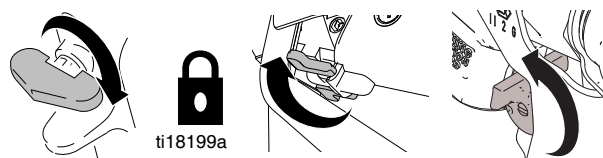

Montage de la buse SwitchTip



1. Exécutez la **Procédure de décompression**, page 13.
2. Utilisez la buse de pulvérisation (A) pour insérer OneSeal™ (B) dans le garde-buse (C).

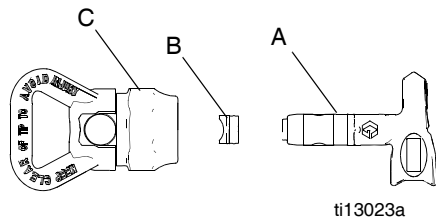

3. Insérez la buse SwitchTip.

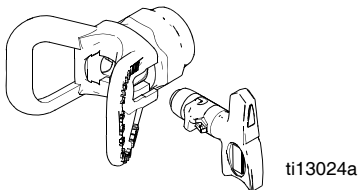

4. Vissez l'ensemble sur le pistolet. Resserrez.

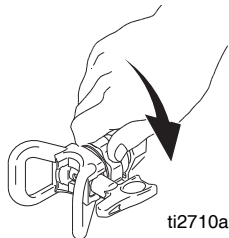

Pulvérisation

1. Pulvérisez le jet test. Augmentez la pression pour supprimer les bords trop chargés. Utilisez une buse de plus petit diamètre si le réglage de la pression ne permet pas de supprimer les bords trop chargés.

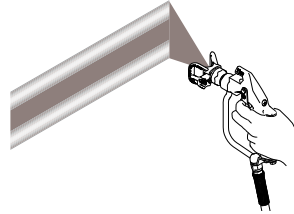

2. Tenez le pistolet perpendiculairement à 25-30 cm (10-12 po.) de la surface à peindre. Faites des mouvements d'avant en arrière. Chevauchez de 50 %. Actionnez le pistolet avant de commencer les mouvements, et relâchez-le avant d'arrêter.

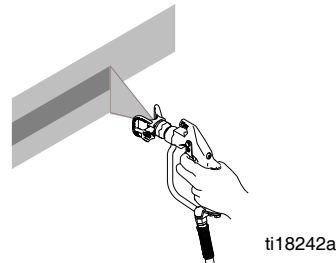

Débouchage de la buse

| | | | |
|--|--|--|--|
| | | | |
| DANGERS D'INJECTION POUR LA PEAU | | | |
| Ne pointez jamais le pistolet sur votre main ou un chiffon ! | | | |

1. Relâchez la gâchette, verrouillez la gâchette. Faites pivoter la buse SwitchTip. Déverrouillez la gâchette. Actionnez le pistolet pour déboucher la buse.

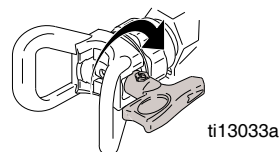

2. Verrouillez la gâchette. Remettez la buse SwitchTip en position initiale. Déverrouillez la gâchette et continuez la pulvérisation.

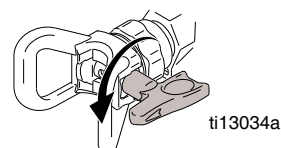

Rinçage rapide

(modèles ProContractor et IronMan uniquement)

Pour rincer le flexible et le pistolet de façon accélérée, procédez comme suit :

1. Réalisez les étapes 1 à 3 du **Nettoyage**, page 22.
2. Actionnez la gâchette du pistolet et tournez la vanne d'amorçage en position de vidange, puis en position de rinçage rapide.

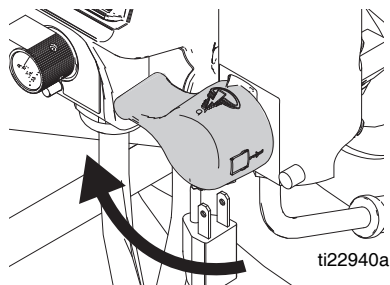

3. Poursuivez le rinçage du système jusqu'à ce que le liquide soit propre.

Système de protection

WatchDog™

(Modèles ProContractor et IronMan uniquement)

La pompe s'arrête automatiquement dès que le seau est vide.

Pour activer :

1. Procédez au **Démarrage**.

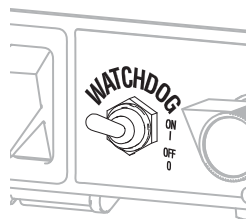

2. Mettez le commutateur WatchDog sur ON ; WD ON s'affiche alors. **VIDE** s'affiche/clignote et la pompe s'arrête si le système de protection WatchDog détecte que le seau est vide.



3. Mettez le commutateur WatchDog sur OFF. Faites le plein ou réamorcer le pulvérisateur. Mettez le bouton de commande de la pompe sur OFF, puis sur ON pour réinitialiser le système de protection WatchDog. Remettez le commutateur WatchDog sur ON pour qu'il puisse continuer à surveiller le niveau de produit.

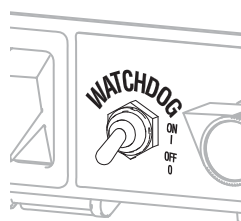



ProGuard

Ce pulvérisateur se protège contre la haute et basse tension. Si le pulvérisateur est branché sur une source d'alimentation trop faible ou trop élevée, il ne fonctionne plus.

Modèles standard

Les modèles standard sont équipés d'un témoin d'état ProGuard. Ce témoin présente trois états de fonctionnement différents : allumé, clignotant et éteint.

| Code d'erreur | Définition |
|---|---|
|  | Le témoin est allumé L'appareil est mis sous tension et fonctionne normalement. |
|  | Le témoin clignote La tension d'alimentation est trop faible ou trop élevée pour le pulvérisateur, et celui-ci ne fonctionnera pas tant qu'il n'est pas branché à une source d'alimentation appropriée. |
|  | Le témoin est éteint Aucune alimentation pour le pulvérisateur ou une autre erreur s'est produite et ne concerne pas la tension. |

Reportez-vous à **Dépannage** (page 24) pour déterminer la cause des erreurs.

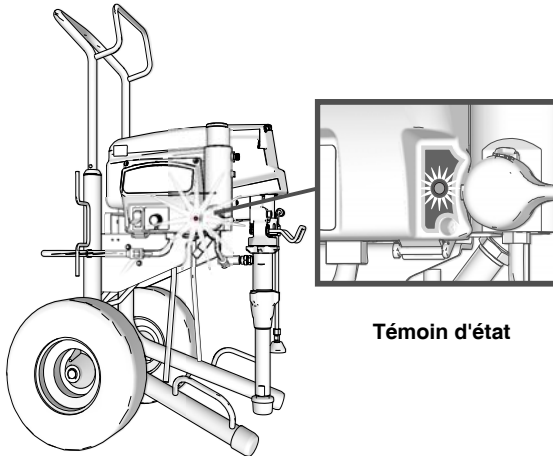

Témoin d'état

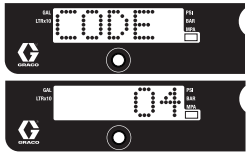
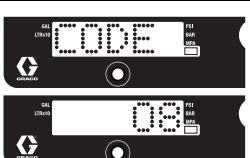
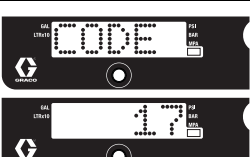

Modèles ProContractor et IronMan

L'un des trois codes d'erreur s'affiche :

| Code d'erreur | Définition |
|--|--|
|  | Plusieurs surtensions entrantes détectées : débranchez le pulvérisateur et repérez une source d'alimentation appropriée pour éviter d'endommager les pièces électroniques. En général, cette erreur est due à un branchement dans un circuit supérieur à la tension nominale du pulvérisateur. Trouvez un circuit qui fournit la bonne tension. |
|  | Tension d'entrée trop faible pour le fonctionnement du pulvérisateur : débranchez le pulvérisateur et repérez une source d'alimentation appropriée pour éviter d'endommager les pièces électroniques. En général, cette erreur est due à l'activation/désactivation d'un équipement en charge sur le même circuit ou générateur. Trouvez un circuit dédié au pulvérisateur. |
|  | Pulvérisateur branché à une tension inappropriée : débranchez le pulvérisateur et repérez une source d'alimentation appropriée. En général, cette erreur est due à un disjoncteur différentiel câblé pour la mauvaise tension (240 V/120 V). Le pulvérisateur n'a pas été endommagé. Trouvez un circuit avec la tension appropriée et le pulvérisateur fonctionnera correctement. |

Enrouleur de flexible

(Modèles ProContractor uniquement)

| | | |
|---|---|--|
|  |  | |
| <p>Les pièces en mouvement peuvent pincer, couper ou amputer des doigts ou d'autres parties du corps. Pour éviter toute blessure liée aux pièces en mouvement, assurez-vous de tenir votre tête à l'écart du touret à tuyaux lors de l'enroulage du flexible.</p> | | |

1. Assurez-vous que le flexible est bien acheminé à travers le guide de flexible.

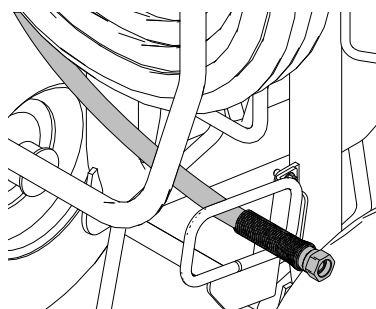

ti18241a

2. Soulevez et faites tourner le verrou de pivot à 90° pour déverrouiller le touret à tuyaux. Tirez sur le flexible pour le retirer du touret à tuyaux.

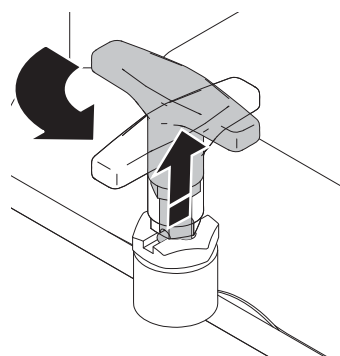

ti13501c

3. Tirez la poignée du touret vers le haut et faites-la tourner dans le sens des aiguilles d'une montre pour enrouler le flexible.

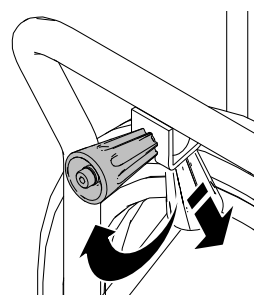

ti13503b

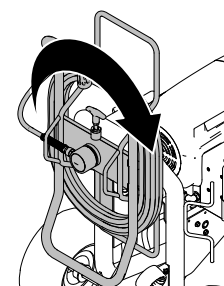

ti13502b

REMARQUE : l'enrouleur de flexible peut être verrouillé dans deux positions différentes : utilisation (A) et Stockage (B).

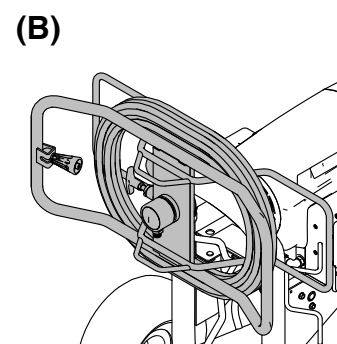
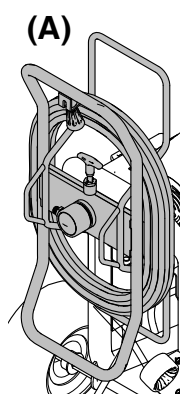

ti13563b

Systeme de suivi numérique (modèles ProContractor et IronMan uniquement)

Fonctionnement Menu principal

Appuyez brièvement pour passer à l'affichage suivant. Appuyez et maintenez enfoncé (5 secondes) pour changer d'unité ou réinitialiser les données.

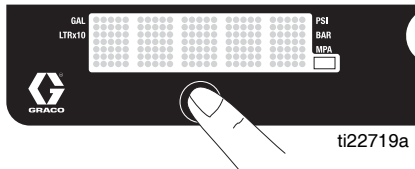

1. Réduisez la pression au plus bas. Actionnez le pistolet pour relâcher la pression. Tournez la vanne d'amorçage vers le bas, en position de vidange.

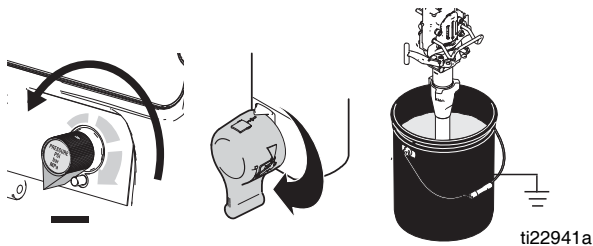

2. Mettez en marche. La pression s'affiche. Les tirets n'apparaissent pas si la pression n'est pas inférieure à 14 bars (1,4 MPa, 200 psi).



Changement des unités affichées

Appuyez sur le bouton DTS et maintenez-le enfoncé pendant 5 secondes pour changer les unités de pression (**psi**, **bar**, **MPa**) et opter pour les unités désirées. Sélectionnez les bars ou MPa change les **gallons** en **litres x 10**. Pour changer les unités d'affichage, le DTS doit être en mode pression et la pression doit être à zéro.

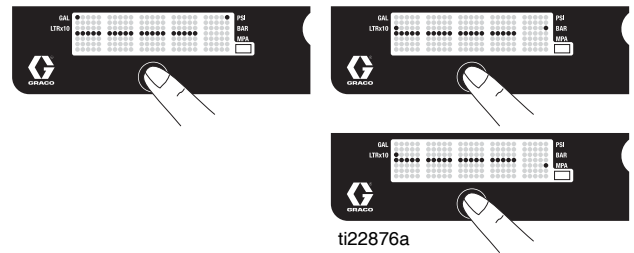

Gallons par job

1. Appuyez brièvement sur le bouton DTS pour passer à gallons par job (ou litres x 10).

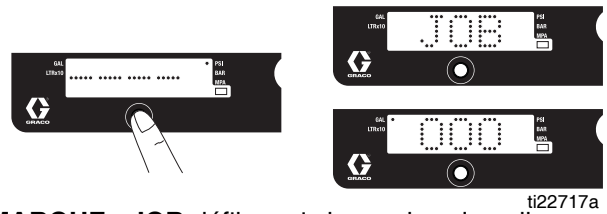

REMARQUE : JOB défile, puis le nombre de gallons pulvérisés au-dessus de 28 bars (2,8 MPa, 400 psi) pour Mark VII et Mark X s'affiche ; 70 bars (7 MPa, 1 000 psi) pour tous les autres modèles.

2. Appuyez et maintenez enfoncé pour remettre à zéro.

Gallons par durée de vie

1. Appuyez brièvement sur le bouton DTS pour passer à gallons par durée de vie (ou litres x 10).

REMARQUE : VIE défile un instant, puis le nombre de gallons pulvérisés au-dessus de 28 bars (2,8 MPa, 400 psi) pour Mark VII et Mark X s'affiche ; 70 bars (7 MPa, 1 000 psi) pour tous les autres modèles.

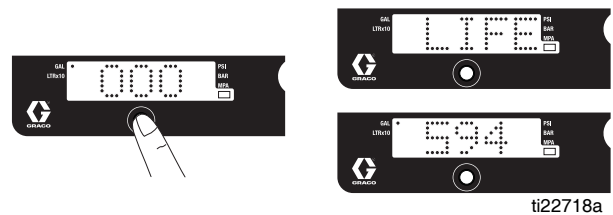

Menu secondaire - Données enregistrées

1. Exécutez la **Procédure de décompression**, étape 1 à 4, si cela n'a pas encore été fait.
2. Mettez sous tension en tenant le bouton DTS enfoncé.

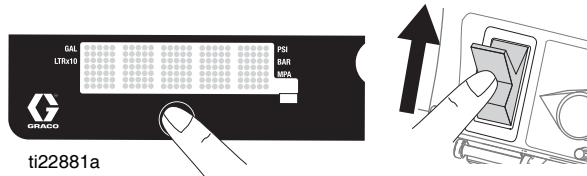

3. **SERIAL NUMBER** défile et le numéro de série (par ex., 00001) s'affiche.



4. Appuyez brièvement sur le bouton DTS. **MOTOR HOURS** défile et le total des heures de service du moteur s'affiche.



5. Appuyez brièvement sur le bouton DTS. **LAST CODE** défile et le dernier code s'affiche ; par ex., **E=07** (consultez le manuel de réparation).

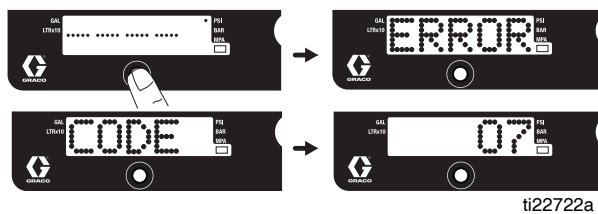

6. Appuyez sur le bouton DTS et maintenez-le enfoncé pour effacer le code d'erreur et le ramener à zéro.



7. Appuyez brièvement sur le bouton DTS. **W-DOG** défile, puis **ARRÊT** s'affiche si le commutateur Watchdog est sur **ARRÊT**. **MARCHE** s'affiche si Watchdog est sur **MARCHE**.

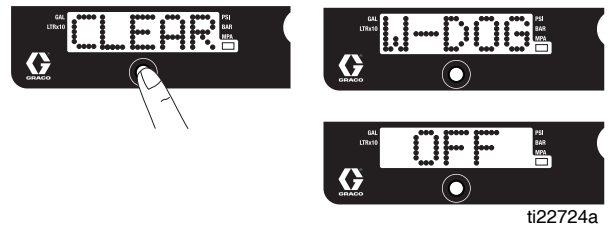

8. Appuyez sur le bouton DTS et maintenez-le enfoncé (8 s) pour afficher le menu Déclenchement WatchDog en %. Maintenez le bouton enfoncé pour pouvoir régler le déclenchement de WatchDog à 30, 40, 50 ou 60 % de la pression de consigne en cours sur le pulvérisateur. Relâchez le bouton DTS dès qu'apparaît le % voulu. La valeur par défaut est de 50 %.

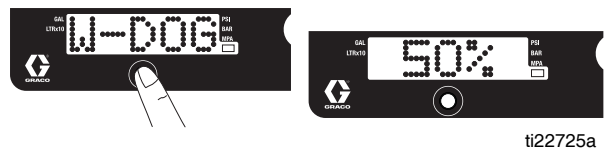

9. Appuyez un bref instant pour passer à **SOFTWARE REV.**

10. Appuyez brièvement sur le bouton DTS. **MOTOR ID RESISTOR** défile et le numéro de code du modèle s'affiche (voir ci-dessous).

| ID moteur | Modèles |
|-----------|--------------------------------|
| 0 | 695 |
| 2 | 795 / Mark IV |
| 4 | 1095 / Mark V 230 V |
| 6 | 1595 / Mark V 120 V / MARK VII |
| 10 | Mark X |

Nettoyage



1. Exécutez la **Procédure de décompression** (page 13), étapes 1 à 4. Retirez le garde-buse du pistolet.

REMARQUE : utilisez de l'eau pour les matériaux à base d'eau, du white-spirit pour les matériaux à base d'huile, ou d'autres solvants recommandés par le fabricant.

2. **Rétablissez** le courant électrique. Tournez la vanne d'amorçage vers l'avant, en position de PULVÉRISATION.

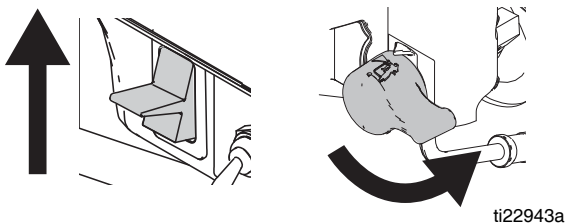

3. Augmentez la pression jusqu'à 1/2. Tenir le pistolet contre le seau. Déverrouillez la gâchette. Actionnez le pistolet jusqu'à ce que le produit de rinçage s'écoule.

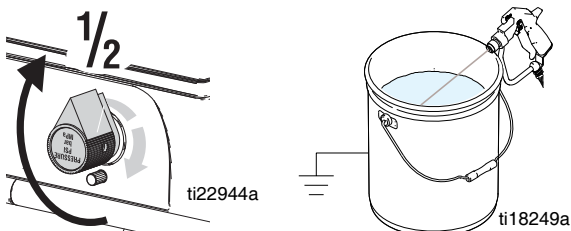

4. Approchez le pistolet du seau à déchets, appuyez-le contre le seau et actionnez le pistolet pour rincer soigneusement le pulvérisateur. Relâchez la gâchette et verrouillez la gâchette.

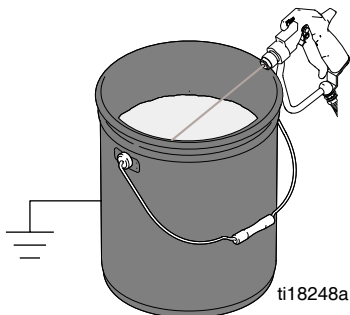

5. Tournez la vanne d'amorçage vers le bas en position de VIDANGE et laissez le produit de rinçage circuler jusqu'à ce qu'il soit clair.

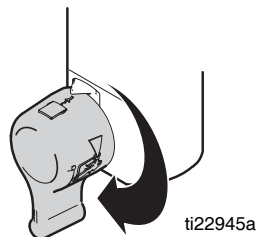

6. Tournez la vanne d'amorçage vers l'avant, en position de PULVÉRISATION. Actionnez le pistolet au-dessus du seau de rinçage pour purger le produit du flexible.

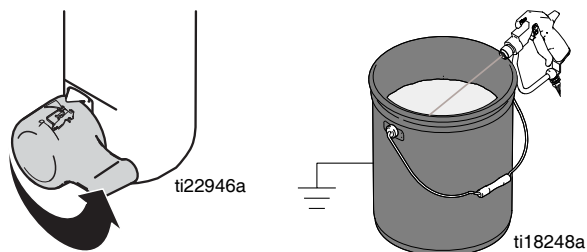

7. Soulevez la pompe au-dessus du niveau du produit de rinçage et faites fonctionner le pulvérisateur pendant 15 à 30 secondes pour vidanger le produit. **COUPEZ** l'alimentation électrique.

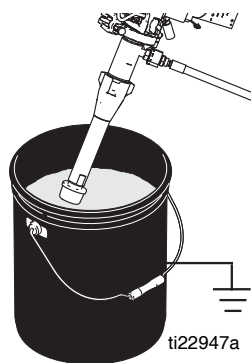

8. Tournez la vanne d'amorçage vers le bas, en position de VIDANGE. Débranchez le pulvérisateur.

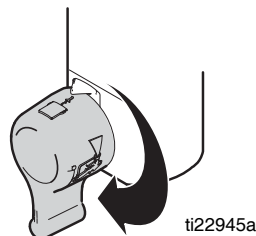

9. Retirez les filtres du pistolet et du pulvérisateur, si existants. Nettoyez-le et inspectez-le. Remontez les filtres.

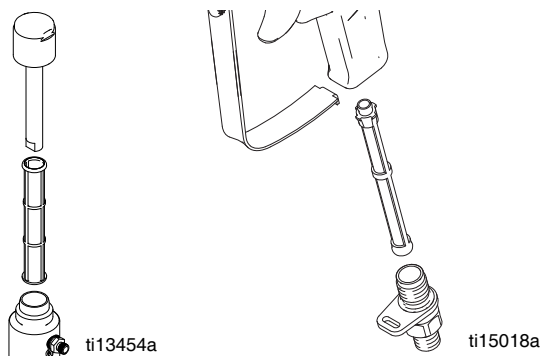

11. Essuyez le pulvérisateur, le flexible et le pistolet avec un chiffon imbibé d'eau ou de white-spirit.



10. En cas de rinçage à l'eau, rincez à nouveau avec du white-spirit ou un produit anticorrosion pour que ce produit constitue un revêtement protecteur qui empêchera le gel ou la corrosion.

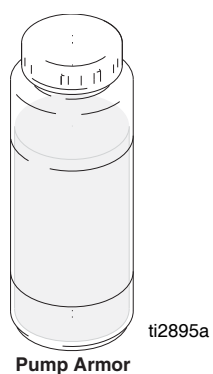

Dépannage

Mécanique/débit produit

Exécutez la **Procédure de décompression**, page 13.

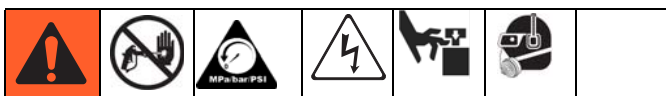

| TYPE DE PROBLÈME | CONTRÔLE À EFFECTUER Si le contrôle est bon, passez au contrôle suivant | INTERVENTION Si le résultat du contrôle n'est pas bon, reportez-vous à cette colonne |
|---|--|---|
| <p>Pour les unités avec affichage : le CODE XX s'affiche.</p> <p>Pour les unités sans affichage : le témoin d'état ProGuard clignote ou est éteint, et le pulvérisateur n'est pas alimenté.</p> | Défaut existant. | Déterminez la correction à apporter en consultant le tableau, page 27. |
| Le débit de la pompe est faible. | Buse de pulvérisation usagée. | Suivez la Procédure de décompression de la page 13, puis remplacez la buse. Reportez-vous au manuel traitant du pistolet ou de la buse. |
| | Buse bouchée. | Relâchez la pression. Contrôlez et nettoyez la buse de pulvérisation. |
| | L'alimentation en peinture. | Remplissez et réamorçez la pompe. |
| | La crépine d'entrée est bouchée. | Retirez-la et nettoyez-la, puis remontez-la. |
| | Les billes de clapet d'aspiration et de piston ne sont pas étanches. | Retirez le clapet d'admission et nettoyez-le. Vérifiez l'absence d'éraflures sur les billes et les sièges ; remplacez-les si nécessaire ; consultez le manuel de la pompe. Filtrez la peinture avant utilisation pour éliminer les particules susceptibles d'obstruer la pompe. |
| | Le filtre produit, le filtre de buse ou la buse est bouché(e) ou encrassé(e). | Nettoyez le filtre ; consultez le manuel de fonctionnement. |
| | Fuite de la vanne d'amorçage. | Relâchez la pression. Réparez la vanne d'amorçage. |
| | Assurez-vous que la pompe ne continue pas à fonctionner lorsque la gâchette du pistolet est relâchée. (Pas de fuite au niveau de la vanne d'amorçage.) | Entretien de la pompe ; consultez le manuel de la pompe. |
| Les fuites autour de l'écrou de presse-étoupe, qui pourrait indiquer que les garnitures d'étanchéité sont usées ou endommagées. | Remplacez les joints ; consultez le manuel de la pompe. Vérifiez également le siège du clapet de piston en recherchant la présence de peinture séchée ou d'éraflures et remplacez-le le cas échéant. Resserrez l'écrou/la coupelle de presse-étoupe. | |

| TYPE DE PROBLÈME | CONTRÔLE À EFFECTUER Si le contrôle est bon, passez au contrôle suivant | INTERVENTION Si le résultat du contrôle n'est pas bon, reportez-vous à cette colonne |
|---|---|--|
| Le débit de la pompe est faible. | La tige de pompe est endommagée. | Réparez la pompe. Consultez le manuel de la pompe. |
| | Pression d'arrêt basse. | Tournez le bouton de régulation de pression à fond dans le sens des aiguilles d'une montre. Assurez-vous que le bouton est correctement monté pour permettre sa rotation à fond dans le sens des aiguilles d'une montre. Remplacez le capteur de pression si le problème persiste. |
| | Les joints de piston sont usés ou endommagés. | Remplacez les joints ; consultez le manuel de la pompe. |
| | Le joint torique de la pompe est usé ou endommagé. | Remplacez le joint torique ; consultez le manuel de la pompe. |
| | La bille de la vanne d'admission est couverte de produit. | Nettoyez la vanne d'admission ; consultez le manuel de la pompe. |
| | La pression est trop basse. | Augmentez la pression ; consultez le manuel de la pompe. |
| | Il y a une forte chute de pression dans le flexible due à des produits visqueux. | Utilisez un flexible de plus gros diamètre et/ou réduisez la longueur hors tout du flexible. |
| | Vérifiez si le commutateur d'intensité (10/16 ou 15/20) est en alimentation basse. Assurez-vous que le circuit peut fournir une alimentation haute. | Commutateur réglé sur 16 A ou 20 A. Passez à un circuit fournissant 16 A ou 20 A. Passez à un circuit moins chargé. |
| Le moteur fonctionne mais la pompe ne fonctionne pas. | La goupille du bas de pompe est endommagée ou manquante ; consultez le manuel de la pompe. | Remplacez la goupille si celle-ci est manquante. Assurez-vous que le ressort de maintien est bien logé dans la gorge autour de la bielle ; consultez le manuel de la pompe. |
| | L'ensemble de bielle est endommagé ; consultez le manuel de la pompe. | Remplacez l'ensemble de bielle ; consultez le manuel de la pompe. |
| | Engrenages ou carter d'entraînement endommagés. | Contrôlez l'état du carter d'entraînement et des engrenages et remplacez-les si nécessaire ; consultez le manuel de la pompe. |
| Il y a une fuite de peinture excessive pénétrant dans l'écrou de presse-étoupe. | L'écrou de presse-étoupe est desserré. | Retirez l'entretoise de l'écrou du presse-étoupe. Serrez l'écrou juste ce qu'il faut pour faire cesser la fuite. |
| | Les joints de presse-étoupe sont usés ou endommagés. | Remplacez les joints ; consultez le manuel de la pompe. |
| | La tige du bas de pompe est usée ou endommagée. | Remplacez la tige ; consultez le manuel de la pompe. |
| Le pistolet produit des crachotements. | Il y a de l'air dans la pompe ou le flexible. | Contrôlez et serrez tous les raccords produit. Faites fonctionner la pompe le plus lentement possible pendant l'amorçage. |
| | La buse est partiellement bouchée. | Nettoyez la buse ; consultez le manuel de fonctionnement. |
| | Le niveau de produit est trop bas ou le récipient d'alimentation est vide. | Refaites le plein de produit. Amorcez la pompe ; consultez le manuel de la pompe. Contrôlez régulièrement l'alimentation produit pour empêcher la pompe de tourner à vide. |

| TYPE DE PROBLÈME | CONTRÔLE À EFFECTUER Si le contrôle est bon, passez au contrôle suivant | INTERVENTION Si le résultat du contrôle n'est pas bon, reportez-vous à cette colonne |
|---|--|--|
| La pompe est difficile à amorcer. | Il y a de l'air dans la pompe ou le flexible. | Contrôlez et serrez tous les raccords produit. Faites fonctionner la pompe le plus lentement possible pendant l'amorçage. |
| | La vanne d'admission fuit. | Nettoyez la vanne d'admission. Assurez-vous que le siège de la bille n'est pas entaillé ou usé et que la bille joint bien sur le siège. Remontez la vanne. |
| | Les joints de la pompe sont usés. | Remplacez les joints ; consultez le manuel de la pompe. |
| | La peinture est trop épaisse. | Diluez la peinture selon les conseils du fournisseur. |
| Pas d'affichage, le pulvérisateur marche. | Afficheur endommagé ou mauvais branchement. | Contrôlez les branchements. Remplacez l'afficheur. |

Électrique

Symptôme : le pulvérisateur ne fonctionne pas, cesse de fonctionner ou ne s'arrête pas.

Exécutez la **Procédure de décompression**, page 13.



1. Branchez le pulvérisateur sur une prise fournissant une tension correcte et raccordée à la terre.
2. Mettez le bouton sur OFF pendant 30 secondes, puis de nouveau sur ON. Cela permet de s'assurer que le pulvérisateur fonctionne en mode normal.
3. Tournez le bouton de régulation de pression de 1/2 tour dans le sens horaire.
4. Regardez l'afficheur numérique.



Tenez-vous à l'écart des composants électriques ou pièces mobiles pendant les opérations de dépannage. Pour éviter tout choc électrique ou tout risque de blessure par des pièces mobiles quand les capots ont été ôtés pour dépannage, attendez 5 minutes après le débranchement du cordon électrique pour permettre à l'électricité de se dissiper.

Témoin d'état ProGuard

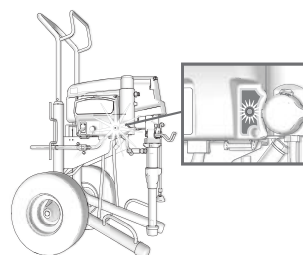

Témoin d'état de la carte de commande

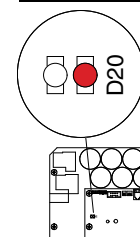

Pour les unités sans affichage, reportez-vous à **ProGuard** (page 18). S'il y a un problème de tension d'alimentation (CODE 04, 08 ou 17), le témoin d'état ProGuard clignote en permanence lorsque l'interrupteur Marche/Arrêt est sur Marche. Pour déterminer le code (ou un autre code en plus de la tension d'alimentation), reportez-vous au témoin d'état de la carte de commande. Mettez le commutateur Marche/Arrêt hors tension, retirez le capot de la commande, puis remettez sous tension. Surveillez le témoin d'état. Le nombre de clignotements de la DEL correspond au code de l'erreur (par exemple : deux clignotements équivalent au CODE 02).

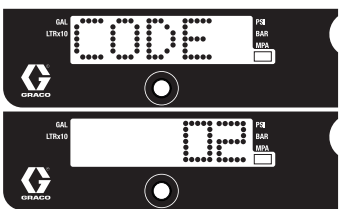
| TYPE DE PROBLÈME | CONTRÔLE À EFFECTUER | COMMENT CONTRÔLER |
|---|--|--|
| Le pulvérisateur ne fonctionne pas du tout | Consultez le tableau de débit, page 33. | |
| L'écran est vide | | |
| Les témoins d'état ProGuard et du tableau de commande ne s'allument jamais | | |
| Le pulvérisateur ne fonctionne pas du tout | Contrôlez le capteur ou les branchements du capteur. | <ol style="list-style-type: none"> 1. Assurez-vous que le système n'est pas sous pression (consultez la Procédure de décompression, page 13). Vérifiez que le circuit produit n'est pas colmaté, notamment le filtre. 2. Utilisez un flexible de pulvérisation sans air de peinture sans tresse métallique, 1/4 po. x 50 pi. minimum. Un flexible plus petit ou avec tresse métallique peut produire des pics de pression. 3. Mettez le pulvérisateur hors tension et débranchez l'alimentation. 4. Contrôlez le capteur et les branchements sur la carte de commande. 5. Débranchez le capteur de la prise de la carte de commande. Assurez-vous que le capteur et les contacts de la carte de commande sont propres et bien fixés. 6. Rebranchez le capteur à la prise de la carte de commande. Branchez l'alimentation, mettez le pulvérisateur sous tension et tournez le bouton de commande d'un demi-tour dans le sens des aiguilles d'une montre. Si le pulvérisateur ne fonctionne pas correctement, mettez-le hors tension et passez à l'étape suivante. 7. Installez le nouveau capteur. Branchez l'alimentation, mettez le pulvérisateur sous tension et tournez le bouton de commande d'un demi-tour dans le sens des aiguilles d'une montre. Remplacez la carte de commande si le pulvérisateur ne fonctionne pas correctement. |
| L'écran indique CODE 02 | | |
|  | | |
| Le témoin de contrôle de la carte de commande clignote deux fois de façon répétée | | |

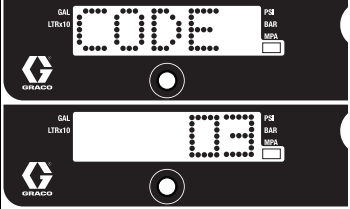
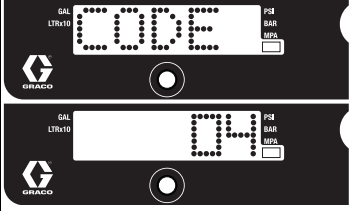
| TYPE DE PROBLÈME | CONTRÔLE À EFFECTUER | COMMENT CONTRÔLER |
|--|--|---|
| <p>Le pulvérisateur ne fonctionne pas du tout</p> <p>L'écran indique CODE 03</p>  | <p>Vérifiez le capteur ou les branchements du capteur (la carte de commande ne détecte pas de signal de pression).</p> | <ol style="list-style-type: none"> 1. Mettez le pulvérisateur hors tension et débranchez l'alimentation. 2. Contrôlez le capteur et les branchements sur la carte de commande. 3. Débranchez le capteur de la prise de la carte de commande. Assurez-vous que le capteur et les contacts de la carte de commande sont propres et bien fixés. 4. Rebranchez le capteur à la prise de la carte de commande. Branchez l'alimentation, mettez le pulvérisateur sous tension et tournez le bouton de commande d'un demi-tour dans le sens des aiguilles d'une montre. Si le pulvérisateur ne fonctionne pas, mettez-le hors tension et passez à l'étape suivante. 5. Branchez un capteur en état de marche sur la prise de la carte de commande. 6. Mettez le pulvérisateur sous tension et tournez le bouton de commande d'un demi-tour dans le sens des aiguilles d'une montre. Si le pulvérisateur fonctionne, installez le nouveau capteur. Remplacez la carte de commande si le pulvérisateur ne fonctionne pas. 7. Contrôlez la résistance du capteur à l'aide d'un ohmmètre (moins de 9 kOhms entre les câbles rouge et noir et 3-6 kOhms entre les câbles vert et jaune). |
| <p>Le témoin de contrôle de la carte de commande clignote trois fois de façon répétée</p> | | |
| <p>Le pulvérisateur ne fonctionne pas du tout</p> <p>L'écran indique CODE 4</p>  | <p>Contrôlez la tension d'alimentation du pulvérisateur (le tableau de commande détecte plusieurs surtensions).</p> | <ol style="list-style-type: none"> 1. Mettez le pulvérisateur hors tension et débranchez l'alimentation. 2. Trouvez une tension d'alimentation appropriée pour éviter d'endommager des pièces électroniques. |
| <p>Le témoin d'état du tableau de commande clignote quatre fois de façon répétée</p> | | |

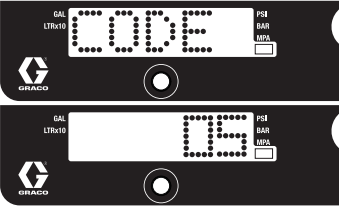
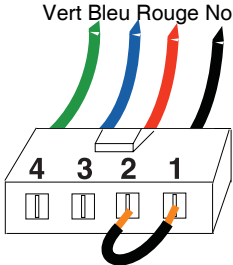
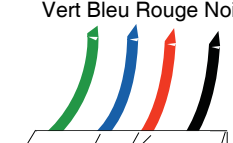
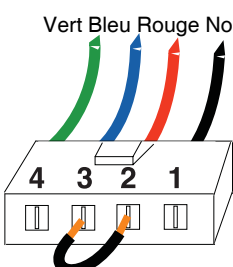
| TYPE DE PROBLÈME | CONTRÔLE À EFFECTUER | COMMENT CONTRÔLER |
|--|--|---|
| <p>Le pulvérisateur ne fonctionne pas du tout</p> <p>L'écran indique CODE 05</p>  | <p>La commande ordonne le fonctionnement du moteur, mais l'axe du moteur ne tourne pas. Rotor verrouillé ; circuit ouvert entre le moteur et la commande ; problème au niveau du moteur ou de la carte de commande ; consommation d'ampères excessive par le moteur.</p> | <ol style="list-style-type: none"> Retirez la pompe et tentez de faire fonctionner le pulvérisateur. Si le moteur tourne, vérifiez si la pompe ou la transmission sont bloquées ou gelées. Si le pulvérisateur ne fonctionne pas, passez à l'étape 2. Mettez le pulvérisateur hors tension et débranchez l'alimentation. Débranchez le(s) connecteur(s) moteur de la/des prise(s) de la carte de commande. Assurez-vous que le connecteur du moteur et les contacts de la carte de commande sont propres et bien fixés. Si les contacts sont propres et bien fixés, passez à l'étape 4. |
| <p>Le témoin de contrôle de la carte de commande clignote 5 fois de façon répétée</p> | | <ol style="list-style-type: none"> Mettez le pulvérisateur hors tension et faites tourner le moteur d'un demi-tour. Redémarrez le pulvérisateur. Remplacez la carte de commande si le pulvérisateur fonctionne. Si le pulvérisateur ne fonctionne pas, passez à l'étape 5. Réalisez un test de rotation : réalisez le test au niveau du connecteur de terrain moteur à 4 broches de grande taille. Débranchez la pompe à produit du pulvérisateur. Testez le moteur en plaçant un cavalier entre les broches 1 et 2. Faites tourner le ventilateur du moteur à environ 2 tours/minute. Le ventilateur doit rencontrer une résistance d'engrenage. Le moteur doit être remplacé si aucune résistance n'est rencontrée. Répétez cette opération pour les broches 1 et 3 et les broches 2 et 3. La broche 4 (câble vert) n'est pas utilisée pour ce test. Si la totalité du test de rotation est positive, passez à l'étape 6. <div style="text-align: center;"> <p>Vert Bleu Rouge Noir</p> <p>ÉTAPE 1 :</p>  <p>Vert Bleu Rouge Noir</p> <p>ÉTAPE 2 :</p>  <p>Vert Bleu Rouge Noir</p> <p>ÉTAPE 3 :</p>  </div> |

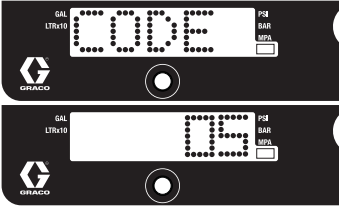
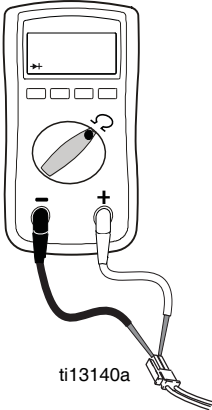
| TYPE DE PROBLÈME | CONTRÔLE À EFFECTUER | COMMENT CONTRÔLER | | | | | | | | | | | | |
|--|--|---|-------------------------|--|-------------------|--------|-------------------|---------|-------------------|-----------|----------------------------|-----------|--------|------------|
| <p>Le pulvérisateur ne fonctionne pas du tout</p> <p>L'écran indique CODE 05</p>  | <p>La commande ordonne le fonctionnement du moteur, mais l'axe du moteur ne tourne pas. Rotor verrouillé ; circuit ouvert entre le moteur et la commande ; problème au niveau du moteur ou de la carte de commande ; consommation d'ampères excessive par le moteur.</p> | <p>6. Réalisez un test de court-circuit sur le terrain : réalisez le test au niveau du connecteur de terrain moteur à 4 broches de grande taille. Aucune continuité ne doit être relevée au niveau de la broche 4, du câble de terre ou de l'une des 3 broches restantes. Si le test du connecteur de terrain moteur n'est pas correct, remplacez le moteur.</p> <p>7. Contrôlez l'interrupteur thermique du moteur : débranchez les câbles thermiques. Réglez l'appareil de mesure en ohms. L'appareil de mesure doit afficher la résistance correcte pour chaque unité (consultez le tableau ci-dessous).</p> | | | | | | | | | | | | |
| <p>Le témoin de contrôle de la carte de commande clignote 5 fois de façon répétée</p> | |  <p>ti13140a</p> <table border="1" data-bbox="815 1106 1289 1308"> <thead> <tr> <th colspan="2">Tableau de résistance :</th> </tr> </thead> <tbody> <tr> <td>695/240 V Mark IV</td> <td>0 ohms</td> </tr> <tr> <td>795/120 V Mark IV</td> <td>2 kOhms</td> </tr> <tr> <td>1095/240 V Mark V</td> <td>3,9 kOhms</td> </tr> <tr> <td>1595/120 V Mark V/MARK VII</td> <td>6,2 kOhms</td> </tr> <tr> <td>MARK X</td> <td>10,0 kOhms</td> </tr> </tbody> </table> | Tableau de résistance : | | 695/240 V Mark IV | 0 ohms | 795/120 V Mark IV | 2 kOhms | 1095/240 V Mark V | 3,9 kOhms | 1595/120 V Mark V/MARK VII | 6,2 kOhms | MARK X | 10,0 kOhms |
| Tableau de résistance : | | | | | | | | | | | | | | |
| 695/240 V Mark IV | 0 ohms | | | | | | | | | | | | | |
| 795/120 V Mark IV | 2 kOhms | | | | | | | | | | | | | |
| 1095/240 V Mark V | 3,9 kOhms | | | | | | | | | | | | | |
| 1595/120 V Mark V/MARK VII | 6,2 kOhms | | | | | | | | | | | | | |
| MARK X | 10,0 kOhms | | | | | | | | | | | | | |

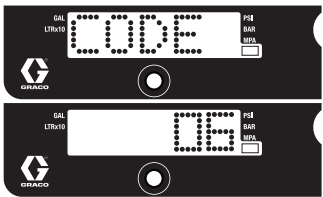
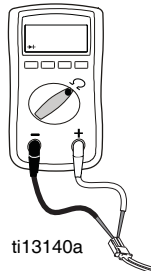
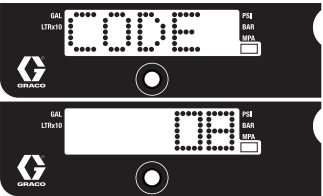
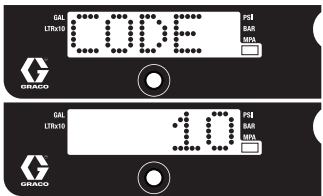
| TYPE DE PROBLÈME | CONTRÔLE À EFFECTUER | COMMENT CONTRÔLER | | | | | | | | | | | | |
|--|---|---|-------------------------|--|-------------------|--------|-------------------|---------|-------------------|-----------|----------------------------|-----------|--------|------------|
| <p>Le pulvérisateur ne fonctionne pas du tout</p> <p>L'écran indique CODE 06</p>  | <p>Laissez le pulvérisateur refroidir. Si le pulvérisateur fonctionne quand il est froid, c'est que la cause était une surchauffe. Installez le pulvérisateur dans un local plus frais et disposant d'une bonne ventilation. Vérifiez que l'arrivée d'air du moteur n'est pas obstruée. Si le pulvérisateur ne fonctionne toujours pas, passez à l'étape 1.</p> | <p>REMARQUE : le moteur doit être froid pour procéder au test.</p> <ol style="list-style-type: none"> 1. Contrôlez le connecteur du dispositif thermique (câbles jaunes) sur la carte de commande. 2. Débranchez le connecteur du dispositif thermique de la prise de la carte de commande. Assurez-vous que les contacts sont propres et bien fixés. Mesurez la résistance du dispositif thermique. Si la mesure n'est pas correcte, remplacez le moteur. <p>Contrôlez l'interrupteur thermique du moteur : débranchez les câbles thermiques. Réglez l'appareil de mesure en ohms. L'appareil de mesure doit afficher la résistance correcte pour chaque unité (consultez le tableau ci-dessous).</p>  <table border="1" data-bbox="871 842 1345 1043"> <thead> <tr> <th colspan="2">Tableau de résistance :</th> </tr> </thead> <tbody> <tr> <td>695/240 V Mark IV</td> <td>0 ohms</td> </tr> <tr> <td>795/120 V Mark IV</td> <td>2 kOhms</td> </tr> <tr> <td>1095/240 V Mark V</td> <td>3,9 kOhms</td> </tr> <tr> <td>1595/120 V Mark V/MARK VII</td> <td>6,2 kOhms</td> </tr> <tr> <td>MARK X</td> <td>10,0 kOhms</td> </tr> </tbody> </table> | Tableau de résistance : | | 695/240 V Mark IV | 0 ohms | 795/120 V Mark IV | 2 kOhms | 1095/240 V Mark V | 3,9 kOhms | 1595/120 V Mark V/MARK VII | 6,2 kOhms | MARK X | 10,0 kOhms |
| Tableau de résistance : | | | | | | | | | | | | | | |
| 695/240 V Mark IV | 0 ohms | | | | | | | | | | | | | |
| 795/120 V Mark IV | 2 kOhms | | | | | | | | | | | | | |
| 1095/240 V Mark V | 3,9 kOhms | | | | | | | | | | | | | |
| 1595/120 V Mark V/MARK VII | 6,2 kOhms | | | | | | | | | | | | | |
| MARK X | 10,0 kOhms | | | | | | | | | | | | | |
| <p>Le témoin de contrôle de la carte de commande clignote 6 fois de façon répétée</p> | | <ol style="list-style-type: none"> 3. Rebranchez le connecteur du dispositif thermique sur la prise de la carte de commande. Branchez l'alimentation, mettez le pulvérisateur sous tension et tournez le bouton de commande de 1/2 tour dans le sens des aiguilles d'une montre. Remplacez la carte de commande si le pulvérisateur ne fonctionne pas. | | | | | | | | | | | | |
| <p>Le pulvérisateur ne fonctionne pas du tout</p> <p>L'écran indique CODE 08</p>  | <p>Contrôlez la tension d'alimentation du pulvérisateur (la tension d'entrée est trop faible pour le fonctionnement du pulvérisateur).</p> | <ol style="list-style-type: none"> 1. Mettez le pulvérisateur hors tension et débranchez l'alimentation. 2. Retirez tout autre équipement qui utilise le même circuit. 3. Trouvez une tension d'alimentation appropriée pour éviter d'endommager les pièces électroniques. | | | | | | | | | | | | |
| <p>Le témoin d'état de la carte de commande clignote huit fois de façon répétée</p> | | | | | | | | | | | | | | |
| <p>Le pulvérisateur ne fonctionne pas du tout</p> <p>L'écran indique CODE 10</p>  | <p>Vérifiez si la carte de commande est en surchauffe.</p> | <ol style="list-style-type: none"> 1. Vérifiez que l'arrivée d'air du moteur n'est pas obstruée. 2. Assurez-vous que le ventilateur n'est pas défaillant. 3. Assurez-vous que la carte de commande est bien connectée au panneau arrière et que les composants électriques ont été enduits de pâte thermoconductrice. 4. Remplacez la carte de commande. 5. Remplacez le moteur. | | | | | | | | | | | | |
| <p>Le témoin de contrôle de la carte de commande clignote 10 fois de façon répétée</p> | | | | | | | | | | | | | | |

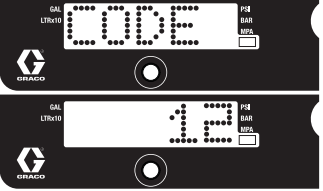
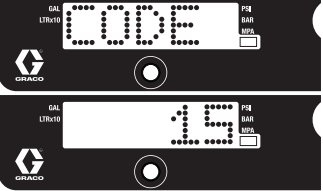
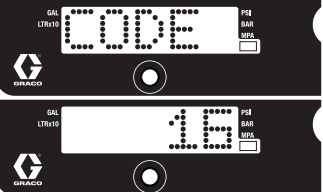
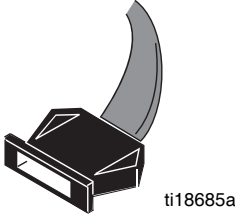
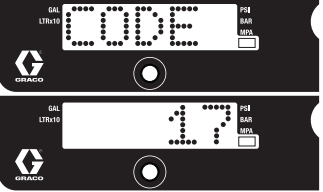
| TYPE DE PROBLÈME | CONTRÔLE À EFFECTUER | COMMENT CONTRÔLER |
|---|--|---|
| <p>Le pulvérisateur ne fonctionne pas du tout</p> <p>L'écran indique CODE 12</p>  <p>Le témoin d'état de la carte de commande clignote 12 fois de façon répétée</p> | <p>Protection contre un excès de courant activée</p> | <p>1. Mettez sous tension et hors tension par cycle.</p> |
| <p>Le pulvérisateur ne fonctionne pas du tout</p> <p>L'écran indique CODE 15</p>  <p>Le témoin d'état de la carte de commande clignote 15 fois de façon répétée</p> | <p>Vérifiez les connexions au-dessus du moteur</p> | <p>1. Mettez le pulvérisateur hors tension et débranchez l'alimentation.</p> <p>2. Enlevez la caisse du moteur.</p> <p>3. Débranchez la commande moteur et vérifiez que les connecteurs ne sont pas endommagés.</p> <p>4. Reconnectez la commande moteur.</p> <p>5. Mettez en marche. Si l'erreur persiste, remplacez le moteur.</p> |
| <p>Le pulvérisateur ne fonctionne pas du tout</p> <p>L'écran numérique indique CODE 16</p>  <p>Le témoin de contrôle de la carte de commande clignote 16 fois de façon répétée</p> | <p>Vérifiez les branchements. La commande ne reçoit aucun signal du capteur de position du moteur</p> | <p>1. COUPEZ l'alimentation électrique.</p> <p>2. Débranchez le capteur de position du moteur et vérifiez que les connecteurs ne sont pas endommagés.</p>  <p>3. Rebranchez le capteur.</p> <p>4. Rétablissez le courant électrique. Si l'erreur persiste, remplacez le moteur.</p> |
| <p>Le pulvérisateur ne fonctionne pas du tout</p> <p>L'écran indique CODE 17</p>  <p>Le témoin d'état de la carte de commande clignote 17 fois de façon répétée</p> | <p>Contrôlez la tension d'alimentation du pulvérisateur (pulvérisateur branché à une tension inappropriée)</p> | <p>1. Mettez le pulvérisateur hors tension et débranchez l'alimentation.</p> <p>2. Trouvez une tension d'alimentation appropriée pour éviter d'endommager les pièces électroniques.</p> |

Le pulvérisateur ne fonctionne pas (reportez-vous à la page suivante pour connaître les étapes à suivre)

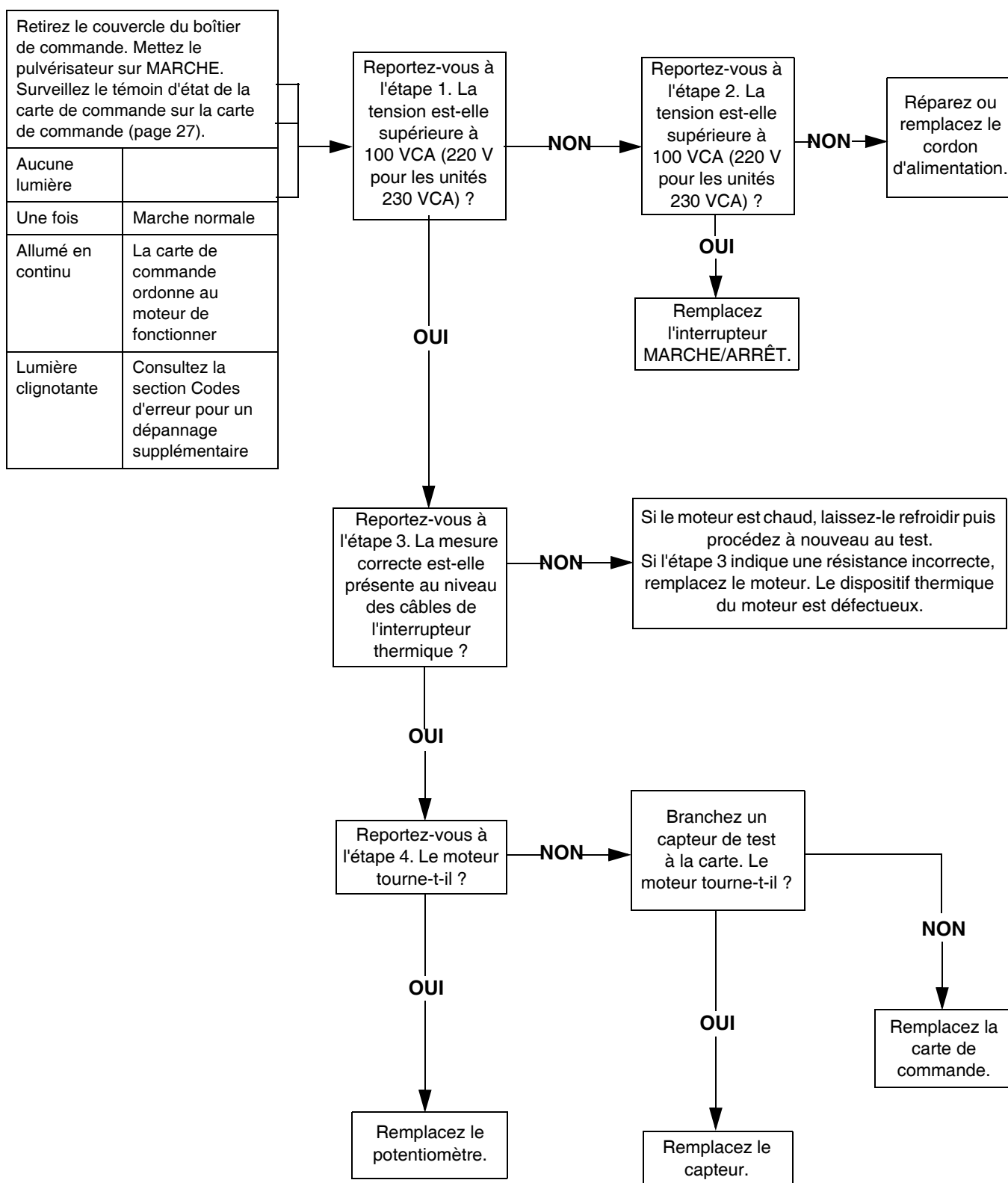

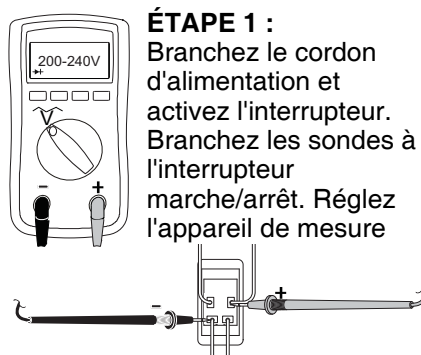

ÉTAPE 1 :
 Branchez le cordon
 d'alimentation et
 activez l'interrupteur.
 Branchez les sondes à
 l'interrupteur
 marche/arrêt. Réglez
 l'appareil de mesure

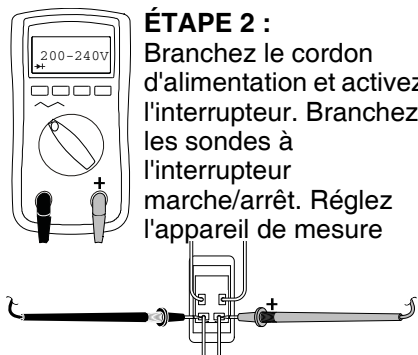

ÉTAPE 2 :
 Branchez le cordon
 d'alimentation et activez
 l'interrupteur. Branchez
 les sondes à
 l'interrupteur
 marche/arrêt. Réglez
 l'appareil de mesure

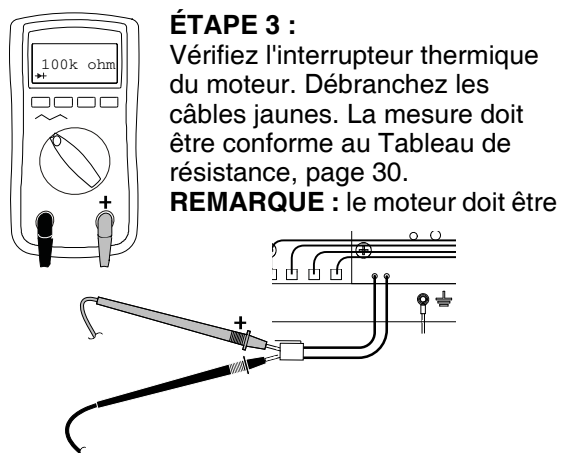

ÉTAPE 3 :
 Vérifiez l'interrupteur thermique
 du moteur. Débranchez les
 câbles jaunes. La mesure doit
 être conforme au Tableau de
 résistance, page 30.
REMARQUE : le moteur doit être

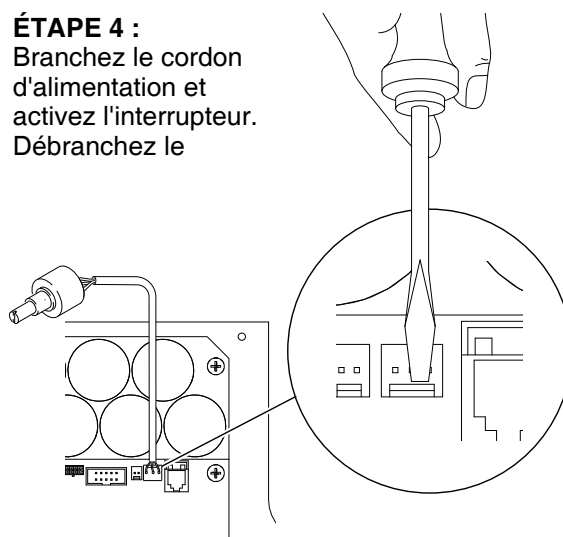

ÉTAPE 4 :
 Branchez le cordon
 d'alimentation et
 activez l'interrupteur.
 Débranchez le

Le pulvérisateur ne s'éteint pas

1. Exécutez la **Procédure de décompression**, page 13. Laissez la vanne d'amorçage ouverte et l'interrupteur d'alimentation hors tension.
2. Retirez le couvercle du boîtier de commande, afin que le témoin de contrôle de la carte de commande soit visible le cas échéant.

Procédure de dépannage

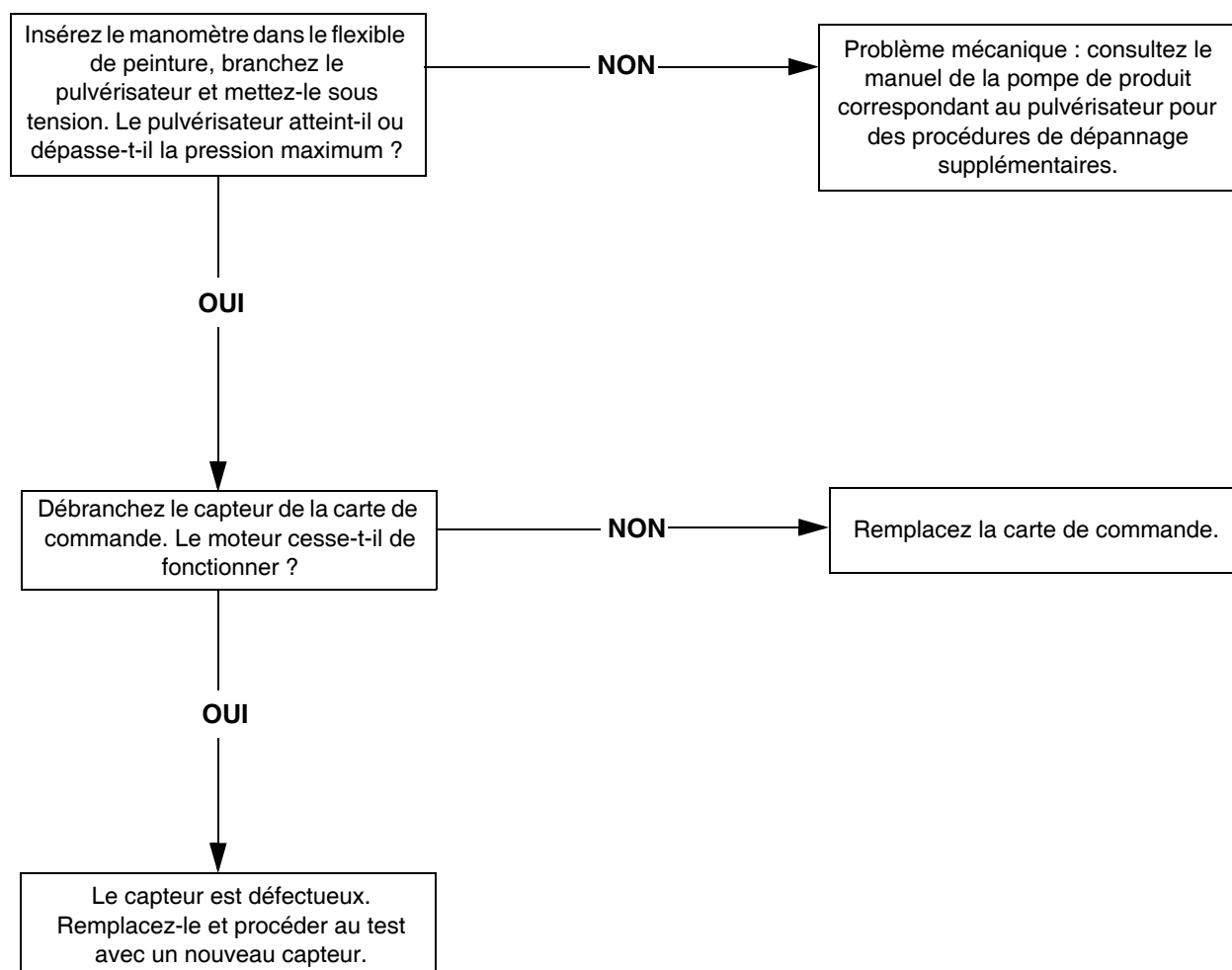

Caractéristiques techniques

| Pulvérisateurs 695 | | |
|-----------------------------------|---|---|
| | Impérial | Métrique |
| Pulvérisateur | | |
| Débit maximum | | |
| Modèles nord-américains | 0,95 gpm | 3,6 lpm |
| Modèles internationaux | 0,75 gpm | 2,8 lpm |
| Taille de buse max. | 0,031 | 0,031 |
| Sortie produit npsm | 1/4 po. | 1/4 po. |
| Cycles | 226/gallon | 60/litre |
| Générateur minimum | 5 000 W | 5 000 W |
| 120 V, A, Hz | 14,8, 50/60 | 14,8, 8, 50/60 |
| 230 V, A, Hz | 9, 50/60 | 9, 50/60 |
| Dimensions | | |
| Poids : | | |
| Série Standard surbaissé | 94 lb | 43 kg |
| Série Standard surélevé | 94 lb | 43 kg |
| ProContractor | 111 lb | 50 kg |
| Hauteur : | | |
| Série Standard surbaissé | 27,5 po. | 69,9 cm |
| Série Standard surélevé | 28,5 po. (poignée vers le bas) 38,75 po. (poignée vers le haut) | 72,4 cm (poignée vers le bas) 98,4 cm (poignée vers le haut) |
| ProContractor | 39 po. | 99 cm |
| Longueur : | | |
| Série Standard surbaissé | 37 po. | 94 cm |
| Série Standard surélevé | 26 po. | 66 cm |
| ProContractor | 29,5 po. | 75 cm |
| Largeur : | | |
| | 22,5 po. | 57,2 cm |
| Pièces en contact avec le produit | | |
| | acier au carbone galvanisé et nickelé, nylon, acier inox, PTFE, Acetel, cuir, UHMWPE, aluminium, carbure de tungstène, PEEK, laiton | |
| Niveau de bruit : | | |
| Puissance sonore | 91 dBA* | 91 dBA* |
| Pression sonore | 82 dBA* | 82 dBA* |
| | *selon la norme ISO 3744, mesurée à 3,1 pi. | *selon la norme ISO 3744, mesurée à 1 m |

| Pulvérisateurs 795 | | |
|-----------------------------------|---|---|
| | Impérial | Métrique |
| Pulvérisateur | | |
| Débit maximum | | |
| Modèles nord-américains | 1,1 gpm | 4,2 lpm |
| Modèles internationaux | 0,95 gpm | 3,6 lpm |
| Taille de buse max. | 0,033 | 0,033 |
| Sortie produit npsm | 1/4 po. | 1/4 po. |
| Cycles | 195/gallon | 52/litre |
| Générateur minimum | 5 000 W | 5 000 W |
| 120 V, A, Hz | 15, 50/60 | 15, 50/60 |
| 230 V, A, Hz | 10, 50/60 | 10, 50/60 |
| Dimensions | | |
| Poids : | | |
| Série Standard surbaissé | 98 lb | 45 kg |
| Série Standard surélevé | 98 lb | 45 kg |
| ProContractor | 115 lb | 52 kg |
| Hauteur : | | |
| Série Standard surbaissé | 27,5 po. | 69,9 cm |
| Série Standard surélevé | 28,5 po. (poignée vers le bas) 38,75 po. (poignée vers le haut) | 72,4 cm (poignée vers le bas) 98,4 cm (poignée vers le haut) |
| ProContractor | 39 po. | 99 cm |
| Longueur : | | |
| Série Standard surbaissé | 37 po. | 94 cm |
| Série Standard surélevé | 26 po. | 66 cm |
| ProContractor | 29,5 po. | 75 cm |
| Largeur : | 22,5 po. | 57,2 cm |
| Pièces en contact avec le produit | | |
| | acier au carbone galvanisé et nickelé, nylon, acier inox, PTFE, Acetel, cuir, UHMWPE, aluminium, carbure de tungstène, PEEK, laiton | |
| Niveau de bruit : | | |
| Puissance sonore | 91 dBA* | 91 dBA* |
| Pression sonore | 82 dBA* | 82 dBA* |
| | *selon la norme ISO 3744, mesurée à 3,1 pi. | *selon la norme ISO 3744, mesurée à 1 m |

| Pulvérisateurs 1095 | | |
|-----------------------------------|---|---|
| | Impérial | Métrique |
| Pulvérisateur | | |
| Débit maximum | | |
| Modèles nord-américains | 1,2 gpm | 4,5 lpm |
| Modèles internationaux | 1,1 gpm | 4,1 lpm |
| Taille de buse max. | 0,035 | 0,035 |
| Sortie produit npsm | 1/4 po. | 1/4 po. |
| Cycles | 123/gallon | 33/litre |
| Générateur minimum | 5 000 W | 5 000 W |
| 120 V, A, Hz | 15, 50/60 | 15, 50/60 |
| 230 V, A, Hz | 10, 50/60 | 10, 50/60 |
| Dimensions | | |
| Poids : | | |
| Série Standard surélevé | 120 lb | 55 kg |
| ProContractor | 141 lb | 64 kg |
| IronMan | 127 lb | 58 kg |
| Hauteur : | | |
| Série Standard surélevé | 29,5 po. (poignée vers le bas) 38,5 po. (poignée vers le haut) | 74,9 cm (poignée vers le bas) 97,8 cm (poignée vers le haut) |
| ProContractor | 39 po. | 99 cm |
| IronMan | 40,2 po. | 102 cm |
| Longueur : | | |
| Série Standard surélevé | 26 po. | 66 cm |
| ProContractor | 28 po. | 71 cm |
| IronMan | 29,9 po. | 76 cm |
| Largeur : | | |
| Série Standard surélevé | 24 po. | 61 cm |
| ProContractor | 24 po. | 61 cm |
| IronMan | 24,4 po. | 62 cm |
| Pièces en contact avec le produit | | |
| | acier au carbone galvanisé et nickelé, nylon, acier inox, PTFE, Acetel, cuir, UHMWPE, aluminium, carbure de tungstène, PEEK, laiton | |
| Niveau de bruit : | | |
| Puissance sonore | 91 dBA* | 91 dBA* |
| Pression sonore | 82 dBA* | 82 dBA* |
| | *selon la norme ISO 3744, mesurée à 3,1 pi. | *selon la norme ISO 3744, mesurée à 1 m |

| Pulvérisateurs 1595 | | |
|-----------------------------------|---|---|
| | Impérial | Métrique |
| Pulvérisateur | | |
| Débit maximum | 1,35 gpm | 5,1 lpm |
| Taille de buse max. | 0,039 | 0,039 |
| Sortie produit npsm | 1/4 po. | 1/4 po. |
| Cycles | 110/gallon | 29/litre |
| Générateur minimum | 5 000 W | 5 000 W |
| 120 V, A, Hz | 20/15, 50/60 | 20/15, 50/60 |
| Dimensions | | |
| Poids : | | |
| Série Standard surélevé | 125 lb | 57 kg |
| ProContractor | 146 lb | 66 kg |
| IronMan | 132 lb | 60 kg |
| Hauteur : | | |
| Série Standard surélevé | 29,5 po. (poignée vers le bas) 38,5 po. (poignée vers le haut) | 74,9 cm (poignée vers le bas) 97,8 cm (poignée vers le haut) |
| ProContractor | 39 po. | 99 cm |
| IronMan | 40,2 po. | 102 cm |
| Longueur : | | |
| Série Standard surélevé | 26 po. | 66 cm |
| ProContractor | 28 po. | 71 cm |
| IronMan | 29,9 po. | 76 cm |
| Largeur : | | |
| Série Standard surélevé | 24 po. | 61 cm |
| ProContractor | 24 po. | 61 cm |
| IronMan | 24,4 po. | 62 cm |
| Pièces en contact avec le produit | | |
| | acier au carbone galvanisé et nickelé, nylon, acier inox, PTFE, Acetel, cuir, UHMWPE, aluminium, carbure de tungstène, PEEK, laiton | |
| Niveau de bruit : | | |
| Puissance sonore | 91 dBA* | 91 dBA* |
| Pression sonore | 82 dBA* | 82 dBA* |
| | *selon la norme ISO 3744, mesurée à 3,1 pi. | *selon la norme ISO 3744, mesurée à 1 m |

| Pulvérisateurs Mark IV | | |
|-----------------------------------|---|---|
| | Impérial | Métrique |
| Pulvérisateur | | |
| Débit maximum | | |
| Modèles nord-américains | 1,1 gpm | 4,2 lpm |
| Modèles internationaux | 0,95 gpm | 3,6 lpm |
| Taille de buse max. | | |
| Modèles nord-américains | 0,033 | 0,033 |
| Modèles internationaux | 0,031 | 0,031 |
| Sortie produit npsm | 3/8 po. | 3/8 po. |
| Cycles | 195/gallon | 52/litre |
| Générateur minimum | 5 000 W | 5 000 W |
| 120 V, A, Hz | 15, 50/60 | 15, 50/60 |
| 230 V, A, Hz | 10, 50/60 | 10, 50/60 |
| Dimensions | | |
| Poids : | | |
| Série Standard surélevé | 98 lb | 45 kg |
| ProContractor | 119 lb | 54 kg |
| Hauteur : | | |
| Série Standard surélevé | 28,5 po. (poignée vers le bas) 38,75 po. (poignée vers le haut) | 72,4 cm (poignée vers le bas) 98,4 cm (poignée vers le haut) |
| ProContractor | 39 po. | 99 cm |
| Longueur : | | |
| Série Standard surélevé | 26 po. | 66 cm |
| ProContractor | 29,5 po. | 75 cm |
| Largeur : | 22,5 po. | 57,2 cm |
| Pièces en contact avec le produit | | |
| | acier au carbone galvanisé et nickelé, nylon, acier inox, PTFE, Acetel, cuir, UHMWPE, aluminium, carbure de tungstène, PEEK, laiton | |
| Niveau de bruit : | | |
| Puissance sonore | 91 dBA* | 91 dBA* |
| Pression sonore | 82 dBA* | 82 dBA* |
| | *selon la norme ISO 3744, mesurée à 3,1 pi. | *selon la norme ISO 3744, mesurée à 1 m |

| Pulvérisateurs Mark V | | |
|---|---|---|
| | Impérial | Métrique |
| Pulvérisateur | | |
| Débit maximum | | |
| Modèles nord-américains et britanniques | 1,35 gpm | 5,1 lpm |
| Modèles internationaux | 1,2 gpm | 4,5 lpm |
| Taille de buse max. | | |
| Modèles nord-américains et britanniques | 0,039 | 0,039 |
| Modèles internationaux | 0,035 | 0,035 |
| Sortie produit npsm | 3/8 po. | 3/8 po. |
| Cycles | 110/gallon | 29/litre |
| Générateur minimum | 5 000 W | 5 000 W |
| 120 V, A, Hz | 20/15, 50/60 | 20/15, 50/60 |
| 230 V, A, Hz | 10, 50/60 | 10, 50/60 |
| Dimensions | | |
| Poids : | | |
| Série Standard surélevé | 130 lb | 59 kg |
| ProContractor | 151 lb | 68 kg |
| IronMan | 137 lb | 62 kg |
| Hauteur : | | |
| Série Standard surélevé | 29,5 po. (poignée vers le bas) 38,5 po. (poignée vers le haut) | 74,9 cm (poignée vers le bas) 97,8 cm (poignée vers le haut) |
| ProContractor | 39 po. | 99 cm |
| IronMan | 40,2 po. | 102 cm |
| Longueur : | | |
| Série Standard surélevé | 26 po. | 66 cm |
| ProContractor | 28 po. | 71 cm |
| IronMan | 29,9 po. | 76 cm |
| Largeur : | | |
| Série Standard surélevé | 24 po. | 61 cm |
| ProContractor | 24 po. | 61 cm |
| IronMan | 24,4 po. | 62 cm |
| Pièces en contact avec le produit | acier au carbone galvanisé et nickelé, nylon, acier inox, PTFE, Acetel, cuir, UHMWPE, aluminium, carbure de tungstène, PEEK, laiton | |
| Niveau de bruit : | | |
| Puissance sonore | 91 dBA* | 91 dBA* |
| Pression sonore | 82 dBA* | 82 dBA* |
| | *selon la norme ISO 3744, mesurée à 3,1 pi. | *selon la norme ISO 3744, mesurée à 1 m |

| Pulvérisateurs Mark VII | | |
|-----------------------------------|---|---|
| | Impérial | Métrique |
| Pulvérisateur | | |
| Débit maximum | 1,58 gpm | 6,0 lpm |
| Taille de buse max. | 0,041 po. | 0,041 po. |
| Sortie produit npsm | 1/2 po. | 1/2 po. |
| Cycles | 97/gallon | 26/litre |
| Générateur minimum | 5 000 W | 5 000 W |
| 230 V, A, Hz | 16, 50/60 | 16, 50/60 |
| Dimensions | | |
| Poids : | | |
| Série Standard surélevé | 139 lb | 63 kg |
| ProContractor | 160 lb | 73 kg |
| Hauteur : | | |
| Série Standard surélevé | 29,5 po. (poignée vers le bas) 38,5 po. (poignée vers le haut) | 74,9 cm (poignée vers le bas) 97,8 cm (poignée vers le haut) |
| ProContractor | 39 po. | 99 cm |
| Longueur : | | |
| Série Standard surélevé | 26 po. | 66 cm |
| ProContractor | 28 po. | 71 cm |
| Largeur : | | |
| | 24 po. | 61 cm |
| Pièces en contact avec le produit | | |
| | acier au carbone galvanisé et nickelé, nylon, acier inox, PTFE, Acetel, cuir, UHMWPE, aluminium, carbure de tungstène, PEEK, laiton | |
| Niveau de bruit : | | |
| Puissance sonore | 91 dBA* | 91 dBA* |
| Pression sonore | 82 dBA* | 82 dBA* |
| | *selon la norme ISO 3744, mesurée à 3,1 pi. | *selon la norme ISO 3744, mesurée à 1 m |

| Pulvérisateurs Mark X | | |
|-----------------------------------|---|--|
| | Impérial | Métrique |
| Pulvérisateur | | |
| Débit maximum | 2,1 gpm | 8,0 lpm |
| Taille de buse max. | 0,045 po. | 0,045 po. |
| Sortie produit npsm | 1/2 po. | 1/2 po. |
| Cycles | 70/gallon | 19/litre |
| Générateur minimum | 5 000 W | 5 000 W |
| 230 V, A, Hz | 16, 50/60 | |
| Dimensions | | |
| Poids : | | |
| Série Standard surélevé | 154 lb | 70 kg |
| ProContractor | 178 lb | 81 kg |
| Hauteur : | | |
| Série Standard surélevé | 29,9 po. (poignée vers le bas) 40,1 po. (poignée vers le haut) | 76 cm (poignée vers le bas) 102 cm (poignée vers le haut) |
| ProContractor | 39 po. | 99 cm |
| Longueur : | | |
| Série Standard surélevé | 26 po. | 66 cm |
| ProContractor | 30 po. | 75 cm |
| Largeur : | | |
| | 24 po. | 61 cm |
| Pièces en contact avec le produit | | |
| | acier au carbone galvanisé et nickelé, nylon, acier inox, PTFE, Acetel, cuir, UHMWPE, aluminium, carbure de tungstène, PEEK, laiton | |
| Niveau de bruit : | | |
| Puissance sonore | 91 dBA* | 91 dBA* |
| Pression sonore | 82 dBA* | 82 dBA* |
| | *selon la norme ISO 3744, mesurée à 3,1 pi. | *selon la norme ISO 3744, mesurée à 1 m |

Garantie standard de Graco

Graco garantit que tout l'équipement mentionné dans le présent document, fabriqué par Graco et portant son nom est exempt de défaut de matériel et de fabrication à la date de la vente à l'acheteur et utilisateur initial. Sauf garantie spéciale, élargie ou limitée, publiée par Graco, Graco réparera ou remplacera, pendant une période de douze mois à compter de la date de la vente, toute pièce de l'équipement jugée défectueuse par Graco. Cette garantie s'applique uniquement si le matériel est installé, utilisé et entretenu conformément aux recommandations écrites de Graco.

Cette garantie ne couvre pas, et Graco ne sera pas tenue responsable d'une détérioration générale, ou tout autre dysfonctionnement, dommage ou usure suite à une installation défectueuse, mauvaise application, abrasion, corrosion, maintenance inadéquate ou incorrecte, négligence, accident, manipulation ou substitution de pièces de composants ne portant pas la marque Graco. Graco ne saurait être tenue responsable en cas de dysfonctionnement, dommage ou usure dus à l'incompatibilité de l'équipement de Graco avec des structures, accessoires, équipements ou matériaux non fournis par Graco ou encore dus à un défaut de conception, de fabrication, d'installation, de fonctionnement ou d'entretien de structures, d'accessoires, d'équipements ou de matériaux non fournis par Graco.

Cette garantie s'applique à condition que l'équipement objet de la réclamation soit retourné en port payé à un distributeur de Graco agréé pour la vérification du défaut signalé. Si le défaut est reconnu, Graco réparera ou remplacera gratuitement toutes les pièces défectueuses. L'équipement sera retourné à l'acheteur d'origine en port payé. Si l'inspection de l'équipement ne révèle aucun défaut matériel ou de fabrication, les réparations seront effectuées à un coût raisonnable pouvant inclure le coût des pièces, de la main-d'œuvre et du transport.

CETTE GARANTIE EST UNE GARANTIE EXCLUSIVE QUI REMPLACE TOUTE AUTRE GARANTIE, EXPRESSE OU IMPLICITE, COMPRENANT, MAIS SANS S'Y LIMITER, UNE GARANTIE MARCHANDE OU UNE GARANTIE DE FINALITÉ PARTICULIÈRE.

La seule obligation de Graco et la seule voie de recours de l'acheteur pour toute violation de la garantie seront tels que définis ci-dessus. L'acheteur convient qu'aucun autre recours (pour, la liste n'ayant aucun caractère exhaustif, dommages indirects ou consécutifs de manque à gagner, perte de marché, dommages corporels ou matériels ou tout autre dommage indirect ou consécutif) ne sera possible. Toute action pour violation de la garantie doit être intentée dans les deux (2) ans à compter de la date de vente.

GRACO NE GARANTIT PAS ET REFUSE TOUTE GARANTIE IMPLICITE DE QUALITÉ MARCHANDE ET DE FINALITÉ PARTICULIÈRE POUR LES ACCESSOIRES, ÉQUIPEMENTS, MATÉRIAUX OU COMPOSANTS VENDUS MAIS NON FABRIQUÉS PAR GRACO. Ces articles vendus, mais non fabriqués par Graco (tels que les moteurs électriques, commutateurs, flexibles, etc.) sont couverts par la garantie, s'il en existe une, de leur fabricant. Graco fournira à l'acheteur une assistance raisonnable pour toute réclamation faisant appel à ces garanties.

En aucun cas, Graco ne sera tenue responsable de dommages indirects, particuliers ou consécutifs résultant de la fourniture par Graco de l'équipement ci-dessous ou de garniture, de la performance, ou utilisation de produits ou d'autres biens vendus par les présentes, que ce soit en raison d'une violation de contrat, violation de la garantie, négligence de Graco, ou autrement.

FOR GRACO CANADA CUSTOMERS

The Parties acknowledge that they have required that the present document, as well as all documents, notices and legal proceedings entered into, given or instituted pursuant hereto or relating directly or indirectly hereto, be drawn up in English. Les parties reconnaissent avoir convenu que la rédaction du présente document sera en Anglais, ainsi que tous documents, avis et procédures judiciaires exécutés, donnés ou intentés, à la suite de ou en rapport, directement ou indirectement, avec les procédures concernées.

Informations concernant Graco

Pour en savoir plus sur les derniers produits de Graco, visitez le site www.graco.com.

Pour avoir toutes les informations concernant les brevets, consultez la page www.graco.com/patents.

POUR COMMANDER, contactez votre distributeur Graco ou appelez le 1-800-690-2894 pour identifier le distributeur le plus proche.

Tous les textes et illustrations contenus dans ce document reflètent les dernières informations disponibles concernant le produit au moment de la publication.

Graco se réserve le droit de procéder à tout moment, sans préavis, à des modifications.

Traduction des instructions originales. This manual contains French. MM 332916

Siège social de Graco : Minneapolis

Bureaux à l'étranger : Belgique, Chine, Japon, Corée

GRACO INC. AND SUBSIDIARIES • P.O. BOX 1441 • MINNEAPOLIS MN 55440-1441 • USA

Copyright 2014, Graco Inc. Tous les sites de fabrication de Graco sont certifiés ISO 9001.

www.graco.com

Révision D - juin 2015